

KM

Question Booklet Sl. No.

**QUESTION BOOKLET – PAPER – I
(KANNADA MEDIUM ONLY)**

SUBJECTS : Language – I, Language – II, Child Development and Pedagogy, Mathematics and Environmental Science

Maximum Marks : 150

09.30 A.M. to 12.00 P.M.

Max. Time : 2.30 Hours

INSTRUCTIONS TO THE CANDIDATES (Read Carefully)

Note : Candidates are instructed to confirm

- Whether pre-printed O.M.R. has your name and register number printed on it.
- Whether pre-printed O.M.R. Sheet No. and QP Booklet No. are same.
- If the candidate uses the O.M.R./QP booklet which doesn't belong to him/her, such O.M.R. sheets are not considered for evaluation.

1. The sealed Question Booklet contains 150 questions and O.M.R. Answer Sheets. Verify whether the given Question Booklet is of the same PAPER and MEDIUM as the candidate opted in the application.
2. The Questions are printed in Kannada and English Medium. **But in any case of any discrepancies/doubt the question in English Medium is considered as valid.**
3. The Question Paper contains five parts I, II, III, IV and V consisting of 150 Objective Type Questions, **EACH QUESTION CARRYING ONE MARK.**

Parts	Subjects	Q. No.	Page No.
Part – I	Lang. – I (Kannada, English, Urdu, Tamil, Telugu, Marathi, Hindi, Sanskrit)	1 to 30	2 to 39
Part – II	Lang. – II (Kannada, English, Urdu, Tamil, Telugu, Marathi, Hindi, Sanskrit)	31 to 60	40 to 76
Part – III	Child Development and Pedagogy (Kannada) – III	61 to 90	77 to 81
Part – III	Child Development and Pedagogy (English) – III	61 to 90	82 to 85
Part – IV	Mathematics (Kannada) – IV	91 to 120	86 to 91
Part – IV	Mathematics (English) – IV	91 to 120	92 to 96
Part – V	Environmental Science (Kannada) – V	121 to 150	97 to 101
Part – V	Environmental Science (English) – V	121 to 150	102 to 105

4. **Part – I contains 30 Questions for the Language – I and Part – II contains 30 Questions for the Language-II. In this Question Booklet Questions pertaining to all Languages have been given. The Languages being answered must tally with the Languages opted by the candidate in online application.**
5. Candidates are required to attempt Questions in Part – II (Language – II) in any Language other than the Language chosen in the Part-I (Language – I).
6. Questions related to Part – III : Child Development and Pedagogy (Q. No. 61 to 90), Part – IV : Mathematics (Q. No. 91 to 120) and Part – V : Environmental Science (Q. No. 121 to 150) are given both in Kannada and English medium in the Question Paper Booklet. The Questions answered must tally with the medium opted in the online application.
7. **All the entries in the oval must be made with BLUE OR BLACK BALL POINT PEN ONLY.** Any alteration in the answer counts as invalid.
8. Each candidate is given carbonless O.M.R. sheet along with the original O.M.R. answer sheet. Candidate should return the **ORIGINAL O.M.R. ANSWER SHEET TO THE ROOM SUPERVISOR** and retain the carbonless copy of the same with the candidate.
9. Calculator, mobile phone and any other electronic devices are not allowed.
10. **If a candidate is found committing malpractice, necessary action will be taken against such candidate as per the examination rules.**

PART - I

ಭಾಷೆ - I

ಕನ್ನಡ

ಸೂಚನೆ (ಪ್ರ.ಸಂ. 1 ರಿಂದ 8) : ಈ ಕೆಳಗಿನ ಗದ್ಯಭಾಗವನ್ನು ಓದಿ ಕೊಟ್ಟಿರುವ ಪ್ರಶ್ನೆಗಳಿಗೆ ಉತ್ತರಿಸಿರಿ.

ಕನ್ನಡ ಸಾಹಿತ್ಯದ ನವೋದಯ ಕಾಲದಲ್ಲಿ ಹಲವಾರು ಕೃತಿಗಳನ್ನು ರಚಿಸಿದ ಶ್ರೇಷ್ಠ ಸಾಹಿತಿ ಗೊರೂರು ರಾಮಸ್ವಾಮಿ ಅಯ್ಯಂಗಾರ್ ರವರು ಶಾಲಾ-ಕಾಲೇಜುಗಳಲ್ಲಿ ಓದಿ ಪರೀಕ್ಷೆಗಳನ್ನು ತೆಗೆದುಕೊಂಡು ಪದವೀಧರರಾದವರಲ್ಲ. ಆದರೆ ತಮ್ಮ ಸ್ನೇಹಿತನಿಗೋಸ್ಕರ ಮದ್ರಾಸ್ ವಿಶ್ವವಿದ್ಯಾನಿಲಯದ ವಿದ್ವಾನ್ ಪರೀಕ್ಷೆಗೆ ಕಟ್ಟಿದರು. ಸ್ವಾರಸ್ಯವೆಂದರೆ ಅವರು ತಮ್ಮದೇ ಪುಸ್ತಕ "ನಮ್ಮ ಊರಿನ ರಸಿಕರು" ಪಠ್ಯವಾಗಿ ಓದಬೇಕಾಗಿ ಬಂತು. ಬಾಲ್ಯದಿಂದಲೂ ಅವರಿಗೆ ಶಾಲೆಯ ಪಾಠಗಳ ಬಗ್ಗೆ ಆಸಕ್ತಿ ಇರಲಿಲ್ಲ. ಅವರು ಐದನೇ ತರಗತಿಯಲ್ಲಿರುವಾಗಲೇ ಗಾಂಧೀಜಿಯ ಹೆಸರನ್ನು ಕೇಳಿದ್ದರು. ಹೈಸ್ಕೂಲಿನಲ್ಲಿ ಓದುತ್ತಿರುವಾಗಲೇ ವಿದ್ಯಾಭ್ಯಾಸಕ್ಕೆ ವಿದಾಯ ಹೇಳಿ ಚಳವಳಿಯಲ್ಲಿ ಭಾಗವಹಿಸಲು ಆಹಮದಾಬಾದ್ ತಲುಪಿದರು. ಗಾಂಧೀಜಿಯವರ ಆಶ್ರಮ ಸೇರಿ ಗುಜರಾತ್ ವಿದ್ಯಾಪೀಠದ ವಿದ್ಯಾರ್ಥಿಯಾದರು. ಅಲ್ಲಿರುವಾಗಲೇ ಮದರಾಸಿನ 'ಲೋಕಮಿತ್ರ' ಎಂಬ ಕನ್ನಡ ಪತ್ರಿಕೆಯ ಉಪಸಂಪಾದಕರಾದರು. 'ಆಂಧ್ರಪತ್ರಿಕೆ' ಮತ್ತು 'ಭಾರತಿಪತ್ರಿಕೆ' ಗಳಿಗೆ ಕನ್ನಡ ಸಮಾಚಾರ ಲೇಖಕರಾದರು.

ಗಾಂಧೀಜಿಯವರ ಆಶಯದಂತೆ ಗೊರೂರರು ತಮ್ಮ ಹಳ್ಳಿಗೆ ಹಿಂತಿರುಗಿ ಗ್ರಾಮ ಪುನರುಜ್ಜೀವನ ಕಾರ್ಯದಲ್ಲಿ ತೊಡಗಿದರು. ತಮ್ಮ ಊರಿನ ಯುವಕರನ್ನೆಲ್ಲಾ ಕಲೆ ಹಾಕಿ 'ಮೈಸೂರು ಗ್ರಾಮ ಸೇವಾ ಸಂಘ' ಸ್ಥಾಪಿಸಿ ಅದರ ಮೂಲಕ ಖಾದಿ, ಹರಿಜನರೋದ್ಧಾರ, ವಯಸ್ಕರ ಶಿಕ್ಷಣ ಮೊದಲಾದ ರಚನಾತ್ಮಕ ಕಾರ್ಯಗಳನ್ನು ಮಾಡಿದರು. ನಂತರ 'ಭಾರತದಿಂದ ತೊಲಗಿ' ಚಳವಳಿಯಲ್ಲಿ ಭಾಗವಹಿಸಿ ಪೋಲೀಸರಿಂದ ಬಂಧಿಸಲ್ಪಟ್ಟರು. ಸೆರೆಮನೆಯಲ್ಲಿ 14 ತಿಂಗಳು ಕಳೆದರು. ಈ ಸೆರೆಮನೆಯಲ್ಲಿದ್ದಾಗಲೇ ಅವರು ಟಾಲ್‌ಸ್ಟಾಯ್‌ರವರ 'ಕಾಸಕ್' ಕಾದಂಬರಿಯನ್ನು 'ಮಲೆನಾಡವರು' ಎಂಬ ಹೆಸರಿನಿಂದ ಅನುವಾದಿಸಿದರು. ಹಾಗೂ ಪುನರ್ಜನ್ಮ ಕಾದಂಬರಿಯನ್ನು ಬರೆದರು. ಹೀಗೆ ಗೊರೂರರ ಸ್ವಾತಂತ್ರ್ಯ ಹೋರಾಟ ಮತ್ತು ಸಾಹಿತ್ಯ ನಿರ್ಮಾಣ ಜೊತೆ ಜೊತೆಯಲ್ಲೇ ಆದವು.

1. ಗೊರೂರು ರಾಮಸ್ವಾಮಿ ಅಯ್ಯಂಗಾರ್‌ರವರು ವಿದ್ವಾನ್ ಪರೀಕ್ಷೆಗೆ ಈ ವಿಶ್ವವಿದ್ಯಾನಿಲಯದಲ್ಲಿ ಪ್ರವೇಶ ಪಡೆದರು.

(1) ಮೈಸೂರು ವಿಶ್ವವಿದ್ಯಾನಿಲಯ	(2) ಮದ್ರಾಸ್ ವಿಶ್ವವಿದ್ಯಾನಿಲಯ
(3) ಬೆಂಗಳೂರು ವಿಶ್ವವಿದ್ಯಾನಿಲಯ	(4) ಗುಜರಾತ್ ವಿಶ್ವವಿದ್ಯಾನಿಲಯ
2. ಗೊರೂರರು ವಿದ್ವಾನ್ ಪರೀಕ್ಷೆಯಲ್ಲಿ ಓದಿದ ತಮ್ಮದೇ ಪುಸ್ತಕ

(1) ನಮ್ಮ ಊರಿನ ರಸಿಕರು	(2) ಪುನರ್ಜನ್ಮ
(3) ಬೈಲಹಳ್ಳಿಯ ಸರ್ವೆ	(4) ಹೇಮಾವತಿ
3. ಗೊರೂರರು ಈ ಪತ್ರಿಕೆಯ ಉಪಸಂಪಾದಕರಾಗಿದ್ದರು

(1) ಆಂಧ್ರಪತ್ರಿಕೆ	(2) ಭಾರತಿಪತ್ರಿಕೆ
(3) ಲೋಕಮಿತ್ರ	(4) ಋಜುವಾತು
4. ಗೊರೂರರು 'ಮೈಸೂರು ಗ್ರಾಮ ಸೇವಾ ಸಂಘ' ಸ್ಥಾಪಿಸಿದ ಉದ್ದೇಶ

(1) ಗ್ರಾಮ ಪುನರುಜ್ಜೀವನ	(2) ಸ್ವಾತಂತ್ರ್ಯ ಹೋರಾಟ
(3) ಸ್ಥಳೀಯ ಆಡಳಿತ	(4) ಜಾನಪದ ಸಂಶೋಧನೆ

5. ಗೊರೂರರು ಈ ಚಳವಳಿಯಲ್ಲಿ ಭಾಗವಹಿಸಿದ ಕಾರಣ ಸೆರೆಮನೆವಾಸಿಗಳಾದರು

(1) ಅಸಹಕಾರ ಚಳವಳಿ	(2) ಉಪ್ಪಿನ ಸತ್ಯಾಗ್ರಹ
(3) ಕರ ನಿರಾಕರಣ	(4) ಭಾರತದಿಂದ ತೊಲಗಿ
6. 'ಜೊತೆ ಜೊತೆಯಲ್ಲಿ' ಪದವು ಈ ವ್ಯಾಕರಣಾಂಶಕ್ಕೆ ಉದಾಹರಣೆಯಾಗಿದೆ

(1) ನುಡಿಗಟ್ಟು	(2) ದ್ವಿರುಕ್ತಿ
(3) ಅನುಕರಣಾವ್ಯಯ	(4) ಜೋಡಿಪದ
7. 'ನವೋದಯ' ಪದವು ಈ ಸಂಧಿಗೆ ಉದಾಹರಣೆಯಾಗಿದೆ.

(1) ಸರ್ವಣದೀರ್ಘ ಸಂಧಿ	(2) ಯಣ್ ಸಂಧಿ
(3) ಗುಣ ಸಂಧಿ	(4) ವೃದ್ಧಿಸಂಧಿ
8. ಗೊರೂರರು 'ಮಲೆನಾಡವರು' ಎಂಬ ಅನುವಾದಿತ ಕೃತಿಯನ್ನು ರಚಿಸಿದ್ದು ಅವರು ಇಲ್ಲಿದ್ದಾಗ

(1) ಗ್ರಾಮ ಸೇವಾ ಸಂಘ	(2) ಸೆರೆಮನೆಯಲ್ಲಿ
(3) ಗುಜರಾತ್ ವಿದ್ಯಾಪೀಠದಲ್ಲಿ	(4) ಹೈಸ್ಕೂಲಿನಲ್ಲಿ

ಸೂಚನೆ (ಪ್ರ.ಸಂ. 9 ರಿಂದ 15) : ಈ ಕೆಳಗಿನ ಪದ್ಯಭಾಗವನ್ನು ಓದಿಕೊಂಡು ಪ್ರಶ್ನೆಗಳಿಗೆ ಉತ್ತರಿಸಿರಿ.

ಸಹಜ ಸುಂದರ ಸೃಷ್ಟಿಮಂದಿರ
 ಋತು ವಿಲಾಸವೋ ಬಂಧುರ |
 ಹೊಳೆಯ ಉಡುಗಣ, ಸೂರ್ಯ ಚಂದಿರ,
 ಬಾನು ಬೆಳ್ಳಿಯ ಹಂದರ |

ಹೆಸರ ಹೇಳಲು ತೋರದಂತಿದೆ
 ನೂರು ರೀತಿಯ ತರುಗಳು
 ಹೆಣ್ಣು ಕಾಯಿಯು ಹೂವು ಬೆಳೆದಿದೆ
 ನೋಡಿ ತಣಿಯವು ಕೆಂಗಳು

ಯಾವ ಗಾನದ ವಿವಿಧ ತಾನವೋ
 ಹಕ್ಕಿಯಿಂಚರ ಹೊಮ್ಮಿದೆ |
 ಯಾವ ಶಕ್ತಿಯ ವಿಶ್ವರೂಪವೋ
 ಪ್ರಾಣಿ ಸಂಕುಲ ನೆರೆದಿದೆ !

ಸಲಿಲ ದರ್ಪಣ, ನದಿಯ ನರ್ತನ
 ಪಂಕ್ತಿ ಪಂಕ್ತಿಯ ಪರ್ವತ !
 ಮನೆದ ಮೆಲಿನವ ತೊಡವ ಸಾಧನ
 ಬೀಸಿ ಸುಳಿಯುವ ಮಾರುತ |

ಬುದ್ಧಿ ಬಲದಲಿ ಮನುಜ ಶಕ್ತಿಯ
 ಬೆಲೆಯು ಹೆಚ್ಚಿದೆ ದಿನ ದಿನ
 ಬನ್ನಿ ಪೂಜಿಸಿ ಸೃಷ್ಟಿದೇವಿಯ
 ಇಂದೆ ಅರ್ಪಿಸಿ ತನುಮನ

9. "ಹೊಳೆಯ ಉಡುಗಣ ಸೂರ್ಯ ಚಂದಿರ" ಎಂಬಲ್ಲಿ ಇರುವ 'ಹೊಳೆಯ ಉಡುಗಣ' ಎಂದರೆ,
(1) ಹೊಳೆಯುತ್ತಿರುವ ಬೆಟ್ಟಗಳ ಸಮೂಹ
(2) ಹೊಳೆಯುತ್ತಿರುವ ನಕ್ಷತ್ರಗಳ ಸಮೂಹ
(3) ಹೊಳೆಯುತ್ತಿರುವ ಮರಗಳ ಸಮೂಹ
(4) ಹೊಳೆಯುತ್ತಿರುವ ಅಲೆಗಳ ಸಮೂಹ
10. ಕವಿ ಆಕಾಶವನ್ನು ಹೋಲಿಸಿದ ರೀತಿ
(1) ಬೆಳ್ಳಿಯ ಹಂದರ (2) ಸಹಜ ಸುಂದರ
(3) ಋತು ವಿಲಾಸದ ಬಂಧುರ (4) ಹೃದಯ ಮಂದಿರ
11. ಪ್ರಾಣಿ ಸಂಕುಲ ನೆರೆದ ರೀತಿ ಕವಿಯ ಕಣ್ಣಿಗೆ ಹೀಗೆ ಕಂಡಿದೆ
(1) ಸೃಷ್ಟಿಮಂದಿರ (2) ಶಕ್ತಿಯ ವಿಶ್ವರೂಪ
(3) ಗಾನದ ವಿವಿಧ ತಾನ (4) ಸುಂದರ ದರ್ಪಣ
12. ಕವಿಗೆ ಮನದ ಮಲಿನವನ್ನು ತೊಡೆಯುವ ಸಾಧನವಿದು
(1) ಹಣ್ಣು (2) ಕಾಯಿ (3) ತರು (4) ಮಾರುತ
13. 'ಸಲಿಲ' ಪದದ ಅರ್ಥ
(1) ಪರ್ವತ (2) ನೀರು (3) ಸುಲಲಿತ (4) ಕನ್ನಡಿ
14. 'ಬೆಲೆಯು' ಈ ಪದದಲ್ಲಿರುವ ವಿಭಕ್ತಿ
(1) ಪ್ರಥಮಾ (2) ದ್ವಿತೀಯಾ (3) ತೃತೀಯಾ (4) ಚತುರ್ಥಿ
15. ತನುಮನವನ್ನು ಇವರಿಗೆ ಇಂದೇ ಅರ್ಪಿಸಿ ಎಂದು ಕವಿಯ ಕೋರಿಕೆ
(1) ಮನುಜನಿಗೆ (2) ಕವಿಗೆ (3) ಸೃಷ್ಟಿದೇವಿಗೆ (4) ಮಗುವಿಗೆ
16. ಪರಿಹಾರ ಬೋಧನೆಯಲ್ಲಿ ಶಿಕ್ಷಕರು ಮುಖ್ಯವಾಗಿ ಗಮನಿಸಬೇಕಾಗಿರುವುದು
(1) ಮಗುವಿನ ಕೌಟುಂಬಿಕ ಹಿನ್ನೆಲೆ
(2) ಮಗುವಿನ ವಯಸ್ಸು ಹಾಗೂ ತರಗತಿ
(3) ಮಗುವಿನ ಕಲಿಕಾ ದೋಷಗಳು
(4) ಲಭ್ಯವಿರುವ ಸಮಯ ಹಾಗೂ ಪಠ್ಯಪುಸ್ತಕ
17. ಪಾತ್ರ ನಿರ್ವಹಣಾ ವಿಧಾನದಿಂದ ವಿದ್ಯಾರ್ಥಿಗಳಲ್ಲಿ ಬೆಳೆಸಬಹುದಾದ ಕೌಶಲ
(1) ವ್ಯಾಕರಣ ಬದ್ಧ ಬರಹದ ಕೌಶಲ
(2) ಕಾಗುಣಿತ ಬದ್ಧ ಓದು ಬರಹ ಕೌಶಲ
(3) ವಿಚಾರ ವಂತಿಕೆ, ವಿಮರ್ಶೆಯ ಕೌಶಲ
(4) ಹಾವಭಾವಗಳೊಂದಿಗೆ ಅಭಿನಯದ ಮೂಲಕ ವಿಷಯ ನಿರೂಪಿಸುವ ಕೌಶಲ

SHIKARAT.COM

Online Education

www.shikarat.com



Website

www.shikarat.com

For more contact us



[Instagram](#)



Email

Admin@shikarat.com



[Telegram](#)



[Facebook](#)



[Twitter](#)



[Pinterest](#)

SHIKARAT.COM
Online Education

👉 **Sharing is Caring** 👉

😊 If it is helpful Please Share with your friends 😊



[9742928829](https://wa.me/9742928829)

18. ಇದು ವ್ಯಾಕರಣ ಬೋಧನೆಯ ಒಂದು ಮುಖ್ಯ ಉದ್ದೇಶವಾಗಿದೆ
(1) ನಾಡುನುಡಿಗಳ ಬಗ್ಗೆ ಅಭಿಮಾನ, ಗೌರವ ಬೆಳೆಸುವುದು
(2) ಭಾಷೆಯನ್ನು ಶಾಸ್ತ್ರೀಯವಾಗಿ ಅರ್ಥಮಾಡಿಕೊಳ್ಳುವ ಕೌಶಲ ಬೆಳೆಸುವುದು
(3) ವ್ಯಕ್ತಿತ್ವ ಪೋಷಣೆ ಮತ್ತು ಜೀವನ ಮೌಲ್ಯಗಳನ್ನು ಬೆಳೆಸುವುದು
(4) ಓದುಗಾರಿಕೆಯ ಸಾಮರ್ಥ್ಯ ಮತ್ತು ಅಭಿರುಚಿ ಬೆಳೆಸುವುದು
19. ಆಲಿಸಿಕೊಂಡು ಬರೆಯುವ ಸಾಮರ್ಥ್ಯವನ್ನು ಉತ್ತಮಗೊಳಿಸುವ ಚಟುವಟಿಕೆ ಇದು
(1) ಉತ್ತಲೇಖನ (2) ಗಮಕ ವಾಚನ
(3) ಕಂಠಪಾಠ (4) ಪದ್ಯಗಾಯನ
20. ಪತ್ರಲೇಖನ ಅಭ್ಯಾಸದಿಂದ ವಿದ್ಯಾರ್ಥಿಗಳಲ್ಲಿ ಈ ಸಾಮರ್ಥ್ಯವನ್ನು ಬೆಳೆಸಲು ಸಾಧ್ಯ
(1) ರೇಖಾ ವಿನ್ಯಾಸಗಳನ್ನು ಬರೆಯುವುದು
(2) ವಾಕ್ಯ ರಚನೆ, ವಿಷಯ ನಿರೂಪಣೆ ಹಾಗೂ ಸ್ವಯಂ ಅಭಿವ್ಯಕ್ತಿ ಸಾಮರ್ಥ್ಯ
(3) ಸರಿಯಾದ ಭಂಗಿಯಲ್ಲಿ ಕುಳಿತು ಬರೆಯುವುದು
(4) ಕೆಲೆ, ಕವನಗಳನ್ನು ಬರೆಯುವ ಸಾಮರ್ಥ್ಯ
21. ಪಠ್ಯ ವಾಚನ ಕೇಳುತ್ತಾ, ಉಪನ್ಯಾಸ, ಭಾಷಣಗಳನ್ನು ಗ್ರಹಿಸುತ್ತಾ, ಮುಖ್ಯಾಂಶಗಳನ್ನು ಅನುಕ್ರಮವಾಗಿ ಬರೆಯುವುದು
(1) ಪತ್ರಲೇಖನ
(2) ಪ್ರಬಂಧ ಬರಹ
(3) ಟಿಪ್ಪಣಿ
(4) ವಿಸ್ತರಣಾ ಬರಹ
22. ಮಹಾನ್ ವ್ಯಕ್ತಿಗಳ, ವಿವಿಧ ಕ್ಷೇತ್ರಗಳ ಸಾಧಕರ ಜೀವನ ಸಾಧನೆಯನ್ನು ಸಮಗ್ರವಾಗಿ ದಾಖಲಿಸುವ ಸಾಹಿತ್ಯಾತ್ಮಕ, ಚಾರಿತ್ರಿಕ ಕಥನ ಇದು
(1) ಆತ್ಮಕಥೆ (2) ವೈಜ್ಞಾನಿಕ ಲೇಖನ
(3) ಜೀವನ ಚರಿತ್ರೆ (4) ನೀಳಥೆ
23. ಇದು ಉತ್ತಮ ಓದುಗಾರನ ಗುಣಲಕ್ಷಣವಲ್ಲ
(1) ಮಾನಸಿಕ ಏಕಾಗ್ರತೆಯಿಂದ ಓದುವುದು
(2) ಅನ್ಯಮನಸ್ಕತೆಯಿಂದ ಓದುವುದು
(3) ಓದುತ್ತಾ ಅರ್ಥಗ್ರಹಿಸುವುದು
(4) ಕಾಗುಣಿತ ಮತ್ತು ಲೇಖನ ಚಿಹ್ನೆಗಳನ್ನು ಅನುಸರಿಸಿ ಓದುವುದು

24. ಕ್ರಮಬದ್ಧ ಮೌಖಿಕ ಅಭಿವ್ಯಕ್ತಿ ಸಾಮರ್ಥ್ಯ ಬೆಳೆಸಲು ಸೂಕ್ತ ಚಟುವಟಿಕೆ
(1) ಗೆಳೆಯರ ನಡುವೆ ಸಹಜ ಮಾತುಕತೆಗೆ ಉತ್ತೇಜಿಸುವುದು
(2) ಪತ್ರಲೇಖನ ಅಭ್ಯಾಸಗಳು
(3) ಪ್ರಬಂಧ ವಾಚನ ಚಟುವಟಿಕೆ
(4) ಚಿತ್ರ ಸರಣಿ ನೋಡಿ ಕತೆ ಹೇಳುವ ಚಟುವಟಿಕೆ
25. ವಿದ್ಯಾರ್ಥಿಗಳಲ್ಲಿ ಸ್ವಯಂ ಓದುವ ಅಭಿರುಚಿ ಬೆಳೆಸಲು ಆರಂಭಿಕ ಚಟುವಟಿಕೆ
(1) ಪರಿಹಾರ ಬೋಧನೆಯಲ್ಲಿ ಪಾಲ್ಗೊಳ್ಳಿಸುವುದು
(2) ಉದ್ದೇಶ ಪೂರಕ ನಿಯಂತ್ರಿತ ಅಧ್ಯಯನ ಕಲ್ಪಿಸುವುದು
(3) ಗೆಳೆಯರ ಗುಂಪಿನಲ್ಲಿ ಪ್ರಾಜೆಕ್ಟ್ ಕಾರ್ಯಗಳಿಗೆ ಅವಕಾಶ ಕಲ್ಪಿಸುವುದು
(4) ಸಾಹಿತ್ಯ ಕೃತಿಗಳು ಹಾಗೂ ನಿಯತಕಾಲಿಕಗಳನ್ನು ಓದಲು ಅವಕಾಶ ಕಲ್ಪಿಸುವುದು
26. ಆಶುನಾಟಕಾಭಿನಯ ಎಂದರೆ
(1) ರಂಗದ ಮೇಲೆ ಕಿರು ನಾಟಕ ಪ್ರದರ್ಶನ
(2) ಮೌನ ಸಂಜ್ಞೆಗಳ ಮೂಲಕ ಅಭಿನಯಿಸುವುದು
(3) ರಂಗವಿಲ್ಲದೆ ಬೀದಿಯಲ್ಲಿ ಅಭಿನಯಿಸುವ ನಾಟಕ
(4) ಸಿದ್ಧತೆಯಿಲ್ಲದೆ ನಾಟಕಾಭಿನಯವನ್ನು ಪ್ರಸ್ತುತ ಪಡಿಸುವುದು
27. ಭಾಷೆಯ ಪ್ರಾಥಮಿಕ ಕಾರ್ಯ
(1) ಸಾಮಾಜಿಕ ಸಂವಹನ
(2) ಸಾಹಿತ್ಯ ವಿಮರ್ಶೆ
(3) ಆಧ್ಯಾತ್ಮ ಸಾಧನೆ
(4) ವಿಮರ್ಶಾತ್ಮಕ ಚಿಂತನೆ
28. ಶುದ್ಧ ಭಾಷಾ ಪ್ರಯೋಗದಿಂದ ಕೂಡಿದ ಪದವಿದು
(1) ವಿಷಿಶ್ವ (2) ವಿಸಿಷ್ವ
(3) ವಿಶಿಷ್ವ (4) ವೀಸಿಷ್ವ
29. 'ಸಂದೇಹ' ಪದದ ವಿರುದ್ಧಾರ್ಥಕ ಪದವಿದು
(1) ಸಂಶಯ (2) ನಿಸ್ಸಂದೇಹ
(3) ಅನುಮಾನ (4) ಸಂದೇಯ
30. 'ಮೈ ಬಗ್ಗಿಸು' ಈ ನುಡಿಗಟ್ಟಿನ ಅರ್ಥ ಹೀಗಿದೆ
(1) ಅಹಂಕಾರ ಪಡು (2) ಆಸೆ ಪಡು
(3) ಹೇಡಿಯಾಗು (4) ಶ್ರಮ ಪಡು

PART – I
Language – I
ENGLISH

Direction (Q. No. 1 to 8) : Read the text below and answer the questions choosing the most appropriate option.

A CRACKED POT

A water bearer had two large pots, each hung on each end of a pole which he carried across his neck. One of the pots had a crack in it, while the other pot was perfect. The perfect pot delivered a full portion of water at the end of the long walk from the stream to the master's house, while the cracked pot arrived only half full.

For a full two years, this went on daily, with the bearer delivering only one and a half pots full of water to his master's house. The perfect pot was proud of its accomplishments as it was perfect to the end for which it was made. But the poor cracked pot was ashamed of its own imperfection and miserable that it was able to accomplish only half of what it had been made for.

After two years of what it perceived to be a bitter failure, it spoke to the water bearer one day by the stream. "I am ashamed of myself, and I want to apologize to you". The bearer asked, "Why ? What are you ashamed of ?" The pot replied, "For these past two years I am able to deliver only half of my load because this crack in my side causes water to leak out all the way back to your master's house. Because of my flaws, you don't get full value for your efforts".

The water bearer felt sorry for the old cracked pot, and in his compassion told the pot to notice the sun warming the beautiful flowers along the path. Though it cheered the pot, it still felt bad and apologised for not carrying pot full of water.

The bearer then said to the pot that he had always known about the flaw, and so took advantage of it. He had planted flower seeds on the cracked pot's side of the path. Every day while walking back from the stream, the seed were being watered. For two years these beautiful flowers were used to decorate the master's table. This had indeed helped him enhance the beauty of his master's house.

The water bearer told the cracked pot that everyone has their own unique flaws. All are cracked pots. In this world, nothing goes to waste. We may think like the cracked pot and consider ourselves useless in certain areas of our life, but somehow the flaws turn out to be a blessing in disguise.

1. The 2 pots in the story feel themselves to be
 - (1) proud and miserable
 - (2) wise and foolish
 - (3) noble and ignoble
 - (4) charitable and miserable

2. The moral of the story "A Cracked Pot" is
- (1) Our blessings in disguise shows our flaws
 - (2) Our unique flaws can never be our blessings in disguise
 - (3) One thinks himself as cracked pot and achieves nothing
 - (4) Everybody's unique flaws can turn out to be blessings in disguise
3. The poor cracked pot was ashamed of its own perfection. The 'imperfection' was
- (1) it had a crack in it and delivered only half a pot of water
 - (2) it couldn't help in decorating the master's table
 - (3) it couldn't water the plants beside the path
 - (4) it was instrumental in making the water bearer sad
4. The water bearer asked the cracked pot to notice the beautiful flowers because
- (1) He wanted the cracked pot to know of its blessings
 - (2) He wanted the cracked pot to feel ashamed of itself
 - (3) He wanted to tease the cracked pot of its imperfection
 - (4) He wanted to appreciate the perfect pot
5. One word for the phrase, "to express regret for something that one has done wrong" is
- (1) cheer (2) accomplish (3) apologize (4) disguise
6. If the cracked pot had not watered the plants beside the road, the water bearer _____ decorated his master's table.
- The correct words to be filled in the blank is
- (1) would have (2) wouldn't have
- (3) would have been (4) will have
7. The monosyllabic word among the following options is
- (1) blessing (2) ashamed (3) notice (4) cracked
8. The old cracked pot took notice of the sun warming the beautiful flowers.
- The part of speech of the underlined word in the above sentence is
- (1) Noun (2) Verb (3) Adverb (4) Adjective

Direction (Q. No. 9 to 15) : Read the text below and answer questions by choosing the most appropriate option.

The Way to Succeed

Drive the nail aright, boys,
Hit it on the head;
Strike with all your might, boys,
While the iron's red.

When you have work to do, boys,
Do it with a will;
They who reach the top, boys,
First must climb the hill.

Standing at the foot, boys,
Gazing at the sky;
How can you get up, boys,
If you never try ?

Though you stumble oft, boys,
Never be downcast;
Try, and try again, boys,
You'll succeed at last

-Norman Macleod

9. 'Strike with all your might boys
While the iron's red'.

These lines in the poem mean

- (1) We must put all our efforts at the right time
- (2) We must strike the iron when it is hot
- (3) We must rest till the iron gets hot
- (4) We must keep waiting for other's help

10. When we have work to do. We must do it

- (1) lazily
- (2) quickly
- (3) willingly
- (4) forcibly

11. We will succeed if we

- (1) keep stumbling
- (2) try and try again
- (3) only dream big
- (4) wait for others to lead us

12. In this poem, 'They who reach the top'. Here 'They' refers to

- (1) People who stand on foot gazing at the sky
- (2) People who stumble and feel insulted
- (3) People who work hard and succeed
- (4) People who never work with a will

13. The word 'might' in the poem means

- (1) huge
- (2) big
- (3) strength
- (4) large

14. 'Try and try again, you'll succeed at last'. The language function is
(1) request (2) advise
(3) order (4) command
15. 'Farmers work hard during the harvest'. The adverb here is
(1) work (2) harvest (3) hard (4) farmers
16. We waited in a room for a long time _____ it was raining.
The correct linker to be filled in the blank is
(1) though (2) since (3) and (4) but
17. The past tense form of "drive" is
(1) driven (2) drives (3) driving (4) drove
18. I have bought _____ iron box. _____ iron box is very costly.
The correct pair of articles to be filled in the blank in the given sentence is
(1) an, The (2) the, A (3) an, A (4) the, An
19. The appropriate word to form a compound word for "paper" is
(1) flight (2) writing (3) boat (4) float
20. Read the following jumbled words and choose the correct option which makes a meaning full sentence.
Sapling/in/garden/a/the/we/planted
(1) We planted a garden in the sapling
(2) We planted a sapling in the garden
(3) We planted the garden in a sapling
(4) We planted in a sapling the garden
21. A teacher gives a dialogue and asks students to practice. This activity helps students to
(1) improve pronunciation (2) develop critical thinking
(3) enhance fluency (4) develop comprehension
22. The word 'quality' is a
(1) disyllabic (2) polysyllabic
(3) monosyllabic (4) trisyllabic
23. "It was a bad day today. I struggled to join the online class. I missed the class of my favourite teacher". You may not find this type of sentences in
(1) a diary (2) a travelogue
(3) a story (4) a recipe

24. Communicate grammar aims to provide
- (1) reading comprehension
 - (2) only written communication
 - (3) the knowledge about language use
 - (4) the rules of oral communication
25. SQ3R method in reading suggests to include
- (1) See, Question, Read, Reply, Rearrange
 - (2) Survey, Question, Recite, Respond, Read
 - (3) Survey, Question, Read, Recite and Review
 - (4) Supply, Question, Read, Rearrange, Reply
26. A teacher wants to provide some learning experience to beginners during the pandemic period. One of the suitable TV channels the teacher can choose is
- (1) Ten Sports
 - (2) National Geographic
 - (3) NDTV News Channel
 - (4) Chintu Channel
27. Periodic and systematic collection of a student's writing samples is one of the assessment tool. This collection is called
- | | |
|-------------|----------------|
| (1) Album | (2) Portfolio |
| (3) Collage | (4) Scrap Book |
28. Look at the following picture, make a list of related words. Then, describe the persons in the picture. This task involves
- (1) both reading and writing
 - (2) only writing
 - (3) only reading
 - (4) both reading and listening
29. Testing the listening skills needs greater planning. One such planned listening activity is
- | | |
|-------------------------|-----------------------------|
| (1) copy from the board | (2) read and answer |
| (3) describe an event | (4) follow the instructions |
30. Two types of vowels in English are
- | | |
|--------------------------------|----------------------------|
| (1) pure vowels and diphthongs | (2) pure and impure vowels |
| (3) weak and strong vowels | (4) short and silent |

PART – I
Language – I
URDU

مندرجہ ذیل عبارت کو غور سے پڑھئے اور مطلوبہ سوالوں کے مناسب جواب کی نشاندہی دیتے گئے متبادلات میں سے لکھئے۔

مولانا ابوالکلام آزاد 11 نومبر 1888ء کو مکہ مکرمہ میں پیدا ہوئے۔ آزاد کا اصل نام غلام محی الدین تھا۔ ہجری سن کے لحاظ سے آپ کا تاریخی نام "فیروز بخت" رکھا گیا۔ مولانا آزاد بچپن سے ہی تیز دماغ اور ذہین تھے۔ انہوں نے ابتدائی تعلیم گھر پر ہی حاصل کی۔ ان کی والدہ ایک عرب خاتون تھیں اور والد مولوی خیر الدین کلکتہ کے رہنے والے تھے جو افغانستان سے ہجرت کر کے ہندوستان آئے تھے۔ مولانا آزاد 1889ء میں والد کے ساتھ ہندوستان آئے۔ مولانا آزاد نے عربی، فارسی اور دیگر فلسفہ کی تعلیم حاصل کی۔ مولانا آزاد نے 9 سال کی عمر میں لکھنا شروع کیا اور صرف 11 سال کی عمر میں کلکتہ سے 1898ء میں ایک رسالہ "نیرنگ عالم" شائع کر کے اپنی قابلیت کا لوہا منوایا۔ 1930ء میں مولانا آزاد کانگریس کے صدر منتخب ہوئے۔ مولانا آزاد بیک وقت مجاہد آزادی، مفکر اسلام، امام الہند، دانشور، عالم، ماہر تعلیم، محقق، مفسر قرآن، خطیب، ادیب اور صحافی تھے۔ مولانا آزاد نے کئی ممالک کا سفر کیا۔ کئی اخبارات اور رسائل کی اشاعت کی، ترجمان القرآن کے نام سے قرآن مجید کی تفسیر لکھی۔ مولانا آزاد کے مشہور اخبارات "الہلال اور البلاغ" تھے۔ خطوط کا مجموعہ "غبارِ خاطر" کے نام سے شائع ہو چکا ہے۔

مولانا آزاد اپنے وطن کے سچے عاشق، بڑے سیاسی مفکر اور دوراندیش لیڈر تھے۔ مولانا آزاد سات سال تک مسلسل کانگریس کے صدر رہے۔ یہ عہد حصول آزادی کے لئے بہترین وقت تھا۔ اس عہد کو "مولانا آزاد کا عہد" کہا جاسکتا ہے۔

جدید ہندوستان کے معمار مولانا آزاد اور پنڈت نہرو ہیں۔ قومی یکجہتی کا خواب آزاد اور نہرو نے دیکھا تھا۔ اسے پورا کرنے میں انہوں نے کوئی کسر نہیں چھوڑی۔ خاص کر نئی نسلوں کے لئے مولانا آزاد کی زندگی سبق آموز ہے۔ آزاد ہندوستان کے پہلے وزیر تعلیم بنے اور اپنے زبردست انداز فکر اور تدبیر سے ان بڑھ ہندوستان کی تعلیمی شرح بڑھانے میں مدد کی۔ آخر 22 فروری 1958ء کو آپ اس دار فانی سے کوچ کیا۔

مولانا آزاد کی قومی و ملی سماجی خدمات کے اعتراف میں بعد از مرگ "بھارت رتن ایوارڈ" سے وقار بخشا۔ مولانا آزاد کے یوم پیدائش کو "یومِ تعلیم" قرار دیا اور ہر سال 11 نومبر کو "یومِ تعلیم" منایا جاتا ہے۔

1. مولانا ابوالکلام آزاد اس مقام پر پیدا ہوئے۔
 (1) ہندوستان (2) لہران (3) مکہ مکرمہ (4) پاکستان
2. 11 سال کی عمر میں کلکتہ سے مولانا ابوالکلام آزاد نے جو رسالہ شائع کیا اس کا نام
 (1) نیرنگ خیال (2) نیرنگ عالم (3) نیرنگ بچن (4) آہنگ عالم
3. 1930ء میں مولانا ابوالکلام آزاد کانگریس کے اس عہدے پر منتخب ہوئے۔
 (1) صدر (2) وزیر اعظم (3) وزیر تعلیم (4) وزیر دفاع
4. مولانا ابوالکلام آزاد کے مشہور اخبارات ہیں۔
 (1) سیاست اور کیسری (2) رسالہ ہند اور روزنامہ
 (3) سیاست اور سالار (4) الہلال اور البلاغ
5. جدید ہندوستان کے معمار
 (1) مہاتما گاندھی اور سردار دلہ بھائی پٹیل (2) سبھاش چندر بوس اور موتی لال نہرو
 (3) مولانا آزاد اور پنڈت نہرو (4) اندرا گاندھی اور لال بہادر شاستری
6. "مفکر کے معنی
 (1) ذکر کرنے والا (2) فکر کرنے والا (3) عبادت کرنے والا (4) تعمیر کرنے والا
7. "جدید" کا ضد ہے۔
 (1) قدیم (2) اچھا (3) ضروری (4) لازمی
8. "سبق آموز" سے مراد ہے۔
 (1) جس سے دولت ملے (2) جس سے عبرت ملے
 (3) جس سے شہرت ملے (4) جس سے آزادی ملے
9. مولانا آزاد کا یوم پیدائش ہر سال اس نام سے منایا جاتا ہے۔
 (1) یوم اطفال (2) یوم جمہوریہ (3) یوم تعلیم (4) یوم اُردو

درج ذیل نظم کا بغور مطالعہ کیجئے اور مطلوبہ سوالات کے جوابات کی نشاندہی دینے گئے متبادلات میں سے کیجئے۔

اے وطن اے مری بہشت بریں کیا ہوئے تیرے آسماں و زمین
رات اور دن کا وہ سماں نہ رہا وہ زمین اور وہ آسماں نہ رہا
تیری دُوری سب سے مورِدِ آرام تیرے چھٹنے سے پھٹ گیا آرام
جو کہ رہتے ہیں تجھ سے دُور سدا اُن کو کیا ہوگا زندگی کا مزا
ہو گیا یاں تو دو ہی دن میں یہ حال تجھ بن ایک ایک ہے اک اک سال
تیری اک مٹتِ خاک کے بدلے لوں نہ ہرگز اگر بہشت ملے
جان جب تک نہ ہو بدن سے جدا کوئی دشمن نہ ہو وطن سے جدا

10. اے وطن اے مری بہشت بریں

کیا ہوئے تیرے آسماں و زمین

مندرجہ بالا شعر میں مقتضاد (ضد) الفاظ کی جوڑی

- (1) وطن اور بہشت
(2) آسماں اور وطن
(3) آسماں اور زمین
(4) زمین اور بہشت

11. "بہشت" کے معنی

- (1) دوزخ (2) جنت (3) دُنیا (4) کائنات

12. "سدا" کے معنی آواز کے ہیں تو "سدا" کے معنی

- (1) قید (2) ضروری (3) رشتہ (4) ہمیشہ

13. "دشمن" کی جمع

- (1) دشمنوں (2) دشمنی (3) دشمان (4) دشمنیاں

14. جان جب تک نہ ہو بدن سے جدا
کوئی دشمن نہ ہو وطن سے جدا
مندرجہ بالا شعر سے قافیہ کی جوڑی کو پہچانیئے۔

- (1) جان ، جدا
(2) دشمن ، جان
(3) بدن ، وطن
(4) وطن ، جدا

15. شاعر محبتِ خاک کے بدلے کیا لینا گوارہ نہیں کرتے ہیں۔

- (1) دولت (2) شہرت (3) عمارت (4) بہشت

16. تعلیمی اعتبار سے مادری زبان اس کو کہتے ہیں جس میں

- (1) بچے کو عربی تعلیم دی جائے
(2) بچے کو رسمی تعلیم دی جائے
(3) بچے کو ضروری تعلیم دی جائے
(4) بچے کو اعلیٰ تعلیم دی جائے

17. یہ دو مرحلے ابتدائی جماعت کے طلباء اور زبان کی تدریس والے اساتذہ کے لئے دلچسپ موضوع ہے۔

- (1) کھیل برائے کھیل
(2) آموزش برائے آموزش
(3) بچکانہ پن اور کھوج
(4) کھوج اور لسانی آموزش

18. زبان کے اکتساب میں سہولت رساں کا آخری مقصد بچوں میں اس مطالعے کی صلاحیت کو بڑھانا ہے۔

- (1) بلند مطالعے
(2) خاموش مطالعے
(3) سریع مطالعے
(4) زیر لب مطالعے

19. حروفِ تجویزی اور کلماتی طریقوں سے پڑھنا ، سکھاتے وقت تصاویر کا استعمال کرنا ضروری نہیں مگر اس طریقے میں تصاویر اور اشیاء کا استعمال لازمی ہے۔

- (1) لکھنا اور پڑھنا
(2) کھیلنا اور سیکھنا
(3) دیکھو اور بولو
(4) سؤ اور سمجھو

20. نظر کے سامنے موجود تحریر کو ہو بہو لکھنا کہلاتا ہے۔

- (1) نقل نویسی
(2) تصویر اتارنا
(3) تصویر کشی
(4) خوش خط

21. رسمی زبانی آموزش کا پہلا مرحلہ یہ ہے۔

- (1) ادکاری (2) نثر سرائی (3) بنیادی خواندگی (4) کہانی گوئی

22. یہ ماحول کا عناصر ترکیبی نہیں ہے۔

- (1) خاندان (2) سماجی ماحول (3) مدرسے کا ماحول (4) دوستوں کا ماحول

23. کسی موضوع پر تحریری اظہار خیال یہ کہلاتا ہے۔

- (1) مضمون نگاری (2) مکتوب نگاری (3) خطوط نگاری (4) خاکہ نگاری

24. غزل کا آخری شعر جس میں شاعر اپنا تخلص استعمال کرتا ہے۔

- (1) مطلع (2) مطلع (3) حسن مطلع (4) بیت الغزل

25. وہ نظم جس میں کسی مرنے والے کے اوصاف بیان کئے جاتے ہیں۔

- (1) رباعی (2) ثنوی (3) مرثیہ (4) قصیدہ

26. ہائر پرائمری جماعتوں کی سطح تک چار مرحلوں کی سفارش کی گئی ہے۔ جن میں سے یہ مرحلہ شامل نہیں ہے۔

- (1) اکتسابی مرحلہ (2) عملی / مشقی مرحلہ (3) محاسباتی مرحلہ (4) تدریسی مرحلہ

27. پڑھنے کی صلاحیت کا پہلا مرحلہ ہے۔

- (1) مضمون کو سمجھ کر پڑھنا (2) بلند آواز سے پڑھنا
(3) کتاب کا مطالعہ کر کے پڑھنا (4) عنوان کو تفصیل سے پڑھنا

28. چیتنیہ کے طریقہ میں لوئر پرائمری کے لئے کتنے مرحلوں میں تدریس ہوتی ہے۔

- (1) چھ (2) آٹھ (3) پانچ (4) دو

29. زبان کی چار بنیادی مہارتیں ہیں۔ صحیح ترتیب کا انتخاب کیجئے۔

- (1) لکھنا، پڑھنا، بولنا اور سننا (2) سننا، بولنا، پڑھنا اور لکھنا
(3) سننا، لکھنا، پڑھنا اور بولنا (4) بولنا، پڑھنا، لکھنا اور سننا

30. مادری زبان کی تدریس کا پہلا مرحلہ ہے۔

- (1) سماعت / سننا (2) بولنا (3) پڑھنا (4) لکھنا

PART - I

மொழி - I

தமிழ்

கீழே கொடுக்கப்பட்டுள்ள பகுதியைப் படித்துணர்ந்து 1 முதல் 8 வரையிலான வினாக்களுக்குரிய விடைகளை எழுதுக.

“ யாமறிந்த மொழிகளிலே தமிழ்மொழிபோல்

இனிதாவதெங்கும் காணோம்”

தெள்ளுற்ற தமிழ்முதின சுவை கண்டார்

இங்கு அமரர் சிறப்பு கண்டார்.

என்று செம்மாந்து பேசுமளவிற்கு பாரதியார் தமிழ் மொழியில் ஊறித்திளைத் தவர்.

பாரதி தமிழ்க் கவிஞராக வாழ்ந்தார். தான் தமிழனாகவும் வாழமுடியும். அந்த நிலையில் இந்த பாரத நாட்டுடனும் ஒட்டி ஒரு பாரதக்குடிமகனாகவும் வாழ முடியும் என்பதை நடைமுறையில் காட்டினார். தனிமனிதன் தனித்து தன்னூருடன் மட்டும் வாழாது நாட்டுடன் உலகுடன் ஒட்டிவாழ எண்ணும் போதுதான் பரிபூரண மனிதனாக முழுவளர்சியடைந்த மனிதனாகத் திகழ்கிறான்.

மொழி என்று வரும் போது தாய் மொழியையும், இனத்தைப் பற்றி பேசும் போது தமிழினத்தையும், நாடு என்ற பேசும்போது பாரத நாட்டையும் வாழ்த்துகிறார். அவர் தமிழ் பேசுபவராக தமிழ் இனத்தவராக இருப்பத்துடன் பாரத நாட்டுக் குடிமகனாக இருப்பதிலும் பெருமை கொள்கிறார்.

சாதிவேறு சமுதாயம் வேறு. மாம்பழம் என்று சொல்லும் போது கிளிமூக்கு, மல்கோவா, ருமேனியா முதலிய பல சாதிகள் நினைவுக்கு வருகின்றன. பல்வேறு சிற்றாறுகள் இன்றிப் பேராறு இல்லை. பேராற்றுடன் கலவாத சிற்றாறுகளால் பெரும்பயன் இல்லை. பேராறுதான் சிறப்புடையது. சிற்றாறுகள் சிறப்புடையதல்ல என்று ஒதுக்கித் தள்ளவும் முடியாது.

ஒன்றுபட்டால் உண்டு வாழ்வே- நம்மில்

ஒற்றுமை நீங்கில் அனைவர்க்கும் தாழ்வே

என்று ஒன்றுபட்ட பாரதத்தின் மேம்பாட்டினைக் கூறுகிறார்.

பாரத தேசியத்தைத் தழுவிய தமிழ்த் தேசியத்தை வற்புறுத்தினார் பாரதி எனலாம். இரண்டும் இரண்டு கண் போல் எனலாம். ஒரு கண்ணை இழந்து விட்டு ஒரு கண்ணுடன் விளங்குவதால் பயனில்லை. ஒன்றை ஒன்று விழுங்காது. ஒற்றுமைப்பட்ட பாரதத் தேசியமும் தமிழ்த் தேசியமும் தேவை. அவை இரண்டும் உயிரும் உடலும், கிணறும் நீரும் போல எது உயர்ந்தது எது தாழ்ந்தது என்று மிகுதி குறைவு கூற முடியாத அளவுக்கு இரண்டும் ஒத்த நிலையில் இருக்க வேண்டும்.

1. 'யாம்' என்று

'யாமறிந்த மொழிகளிலே' -இத்தொடரில் யாம் என்று கூறுபவர்

(1) பாரதிதாசனார்

(2) பாரதியார்

(3) சோமசுந்தர பாரதி

(4) சுத்தானந்த பாரதி

2. இச்சுவையைக் கண்டவர் அமரராக சிறப்புக் கண்டவர்
 - (1) தமிழமுதின் சுவை
 - (2) பாரதத்தின் சுவை
 - (3) ஒற்றுமையின் சுவை
 - (4) மாம்பழத்தின் சுவை
3. சாதி வேறு, சமுதாயம் வேறு என்பதை எடுத்துக் காட்ட கூறப்பட்டிருக்கும் சான்று
 - (1) வாழைப்பழம்
 - (2) பலாப்பழம்
 - (3) மாம்பழம்
 - (4) கொய்யாப்பழம்
4. பாரதியார் பெருமை கொள்வது
 - (1) கன்னட நாட்டு குடிமகனாக இருப்பது
 - (2) பாரத நாட்டு குடிமகனாக இருப்பது
 - (3) தமிழ் நாட்டு கவிஞனாக இருப்பது
 - (4) தனி மனிதனாக தன்னூருடன் இருப்பது
5. நேர்மறை எதிர்மறை சொற்களாக இப்பகுதியில் அமைந்துள்ள சொற்கள்
 - (1) மொழி, இனம்
 - (2) கிணறும், நீரும்
 - (3) சாதி, சமுதாயம்
 - (4) சிற்றாறு, பேராறு
6. 'உடலும் உயிரும்' என்பது
 - (1) இணைச் சொற்கள்
 - (2) வினைச் சொற்கள்
 - (3) உரிச்சொற்கள்
 - (4) இடைச்சொற்கள்
7. தெள்ளுற்ற என்ற சொல்லின் பொருள்
 - (1) தழுவிய
 - (2) இழந்த
 - (3) தெளிந்த
 - (4) உயர்ந்த
8. இரண்டும் இரண்டு கண்போல -இது
 - (1) அடுக்குத்தொடர்
 - (2) மரபுத்தொடர்
 - (3) வேற்றுமைத்தொடர்
 - (4) ஒற்றுமைத்தொடர்

கீழ்வரும் செய்யுளைப் படித்து கொடுக்கப்பட்டுள்ள 9 முதல் 15 வரையிலான வினாக்களுக்கு விடைகளை எழுதுக.

வேப்பிலையைத் தின்னலாம்;
 விரும்பித் துளசி தின்னலாம்
 காப்பதவையே உடல்நலம்
 கருதித் தின்றால் கெடவில்லை!
 பாகற்காயோ சகப்புதான்;

பழகிப் போனால் சுவைப்புதான்!

நாவுக்காக வாழாமே
நலத்துக்கான வாழ்வாமே!
சோற்றுக்கா வாழ்வதோ?
சுவையைக் கருதி வாழ்வதோ?
கூற்றை வெல்லும் ஆற்றலைக்
கொள்ளலாகும் நாகாத்தலால்!
நாவுச் சுவையை விரும்புதல்
நாளும் நோய்க்கே விரும்புதல்
கூவி மகிழ வேண்டினால்
கொஞ்சம் அடக்கு நாவையே!

9. உடல் நலம் காப்பவை என இப்பாடலில் கூறப்படுபவை

- | | |
|---------------------|-------------------------------|
| (1) மா, பலா | (2) அரச இலை, ஆலஇலை |
| (3) துளசி, வேப்பிலை | (4) வாழை இலை, செம்பருத்தி இலை |

10. நாவுக்காக வாழாமல் இதற்காக வாழ்வாமே

- | | |
|------------------|-----------------|
| (1) நலத்துக்காக | (2) சோற்றுக்காக |
| (3) உழைப்பதற்காக | (4) பணத்துக்காக |

11. நாவை அடக்கினால்

- | | |
|-------------------|---------------------|
| (1) ஆடிப்பாடலாம் | (2) தேடி அடையலாம் |
| (3) கூவி மகிழலாம் | (4) ஓடி விளையாடலாம் |

12. இப்பாடலில் அமைந்துள்ள வினாத்தொடர்

- | | |
|--------------------------------|-------------------------------|
| (1) நலத்துக்காக வாழ்வாமே | (2) நாவுச் சுவையை விரும்புதல் |
| (3) கருதித் தின்றால் கெடலில்லை | (4) சுவையைக் கருதி வாழ்வதோ |

13. 'சுவையைக் கருதி' என்பதில் உள்ள வேற்றுமை உருபு

- | | |
|---------|---------|
| (1) ஐ | (2) ஆ |
| (3) இன் | (4) கண் |

14. இனிப்பு என்ற சொல்லுக்கு எதிர்ச்சொல்லாக இப்பாடலில் அமைந்துள்ள சொல்

- | | |
|----------|--------------|
| (1) சுவை | (2) விரும்பி |
| (3) நாவு | (4) கசப்பு |

15. கெடலில்லை-பிரிக்கும் முறை
(1) கெடல் + இல்லை (2) கெடலில் +லை
(3) கெட்டு + இலை (4) கெட + இல்லை
16. பாடத் திட்டத்தின் அடிப்படையில் உருவானவை
(1) அட்டவணை (2) துணைக்கருவிகள்
(3) பாட நூல்கள் (4) விதிமுறைகள்
17. மொழியின் ஒலிகளைப் பிழையின்றி ஒலிக்கவும் திருத்தமாகப் பேசவும் கற்றுக் கொண்டமை
(1) பேச்சுத் திறன் (2) எழுத்துத் திறன்
(3) கேட்டல் திறன் (4) படித்தல் திறன்
18. செயல்திட்ட முறை என்பது
(1) ஒரு சிறுபாடப் பகுதியைப் கற்பித்தல்
(2) தனித்தனியாகத் தொடர்பற்ற முறையில் கற்பித்தல்
(3) பல பாடங்களையும் இணைத்துக் கற்பித்தல்
(4) தனித்தனியாகத் தொடர்புபடுத்திக் கற்பித்தல்
19. வாழ்க்கைக்காக வாழ்க்கை மூலம் பயிலும் கல்வி
(1) குருகுலக் கல்வி முறை (2) வார்தா கல்வி முறை
(3) கிண்டர் கார்டன் முறை (4) மாண்டிசோரி முறை
20. பேசுதலுக்கு அடிப்படையான பயிற்சி
(1) விளையாட்டுப் பயிற்சி (2) உடற்பயிற்சி
(3) பேசுதலைக் கேட்டல் பயிற்சி (4) வாய்மொழிப் பயிற்சி
21. மொழித்திறன்களில் இது ஒரு தனித்திறனாக குறிக்கப்படுவதில்லை
(1) உணர்தல் (2) பேசுதல்
(3) பாடுதல் (4) ஆடுதல்
22. கருத்துக்களையும் பேச்சையும் நிலையாகப் பதிவு செய்தல்
(1) பேசுதலின் நோக்கம் (2) எழுதுதலின் நோக்கம்
(3) கேட்டலின் நோக்கம் (4) படித்தலின் நோக்கம்

23. மொழிச் சிக்கல்களைத் தீர்க்க உதவுவது
(1) செய்யுள் (2) உரைநடை
(3) கதைகள் (4) இலக்கணம்
24. முறையாகவும் பத்திகளாகப் பிரித்தும் எழுதும் திறன் வளர்த்தல் இப்பயிற்சின் நோக்கமாகும்
(1) கட்டுரை எழுதுதல் (2) சுருக்கி வரைதல்
(3) உரையாடல் அமைத்தல் (4) கோர்வையாகக் கூறுதல்
25. நினைவாற்றலை மையாகக் கொண்டு விடையளிக்கப் பெறும் வினாக்கள்
(1) இடைநிலை வினாக்கள் (2) உயர்நிலை வினாக்கள்
(3) சோதிக்கும் வினாக்கள் (4) எளிய நிலை வினாக்கள்
26. ஒலியும் ஒளியும் இணைந்திருப்பதுடன் இயக்கமும் சேர்ந்திருப்பது
(1) ஒலி நாடா (2) தொலைக்காட்சி
(3) தொலைபேசி (4) தொலை நோக்குக் கருவி
27. பல்வகைத் தூண்டல்களின் உட்கூறுகளில் ஒன்று
(1) அச்சுவு (2) தொடர்ச்சி
(3) பேச்சு (4) கவனமின்மை
28. மாணவர் விடையாக ஒரு சொல்லையோ, தொடரையோ எழுதுதல்
(1) பொருத்துதல் வகை (2) பல்விடை பொறுக்குதல்
(3) நினைவு கூர் வகை (4) சிறுகுறிப்பு வரைதல்
29. ஆராயப்படும் பொருள் பற்றித் திட்டமிட்டுத் தயாரிக்கப்பட்ட விவரங் களைக் கொண்டது
(1) குறிப்பிடு பட்டியல் (2) தேர்ச்சி அறிக்கை
(3) வினாத் தாள்கள் (4) வருகைப் பதிவேடு
30. உணர்வின் பாற்பட்டு மனத்தை அடிப்படையாகக் கொண்டு மகிழ்வூட்ட வல்லது
(1) உரைநடை (2) கட்டுரை
(3) இலக்கணம் (4) செய்யுள்

PART - I

భాష - I

TELUGU (తెలుగు)

భాగం - ఎ

నూచన : క్రింది పేరా చదివి 1 నుండి 8 వరకు గల ప్రశ్నలకు సరైన సమాధానం ఎన్నుకోండి.

పదస్పరక్షేమము కొరకు, సుఖప్రదమైన జీవితము కొరకు సంఘమును పురోభివృద్ధి మార్గమున నడిపించునది నీతియనబడును. నీతిని పాటించక జీవించుట అవినీతియనబడును. అవినీతి ఈనాడు విశ్వరూపము ధరించియున్నది. అవినీతికి ముఖ్య కారణము స్వార్థము. ఈ స్వార్థము ధన సంపాదన, అధికార సంపాదన, కీర్తి సంపాదనలపై ఆధారపడియుండును. 'ధనమూల మిదం జగతో' అని ప్రజలు భావించినందువలన రాను రాను ధన సంపాదనకై అక్రమ మార్గమును అవలంబించుచున్నారు. మానవ సమాజంలో ఆస్తి హక్కు ప్రారంభమైన నాడే మనసులో స్వార్థము, ధన వ్యామోహము పుట్టినవి. నీతి మార్గములో ధన సంపాదన సమంజసమే కాని, స్వల్ప కాలములో అత్యధిక సంపద సమకూర్చుకోవాలని సంఘములో దాదాపు ఎక్కువ మంది భావించినందువల్ల అవినీతి పెరిగిపోవుచున్నది. కల్తీ వ్యాపారములు, దొంగ సరుకు రవాణా, విద్యా వ్యవస్థలో, ఉద్యోగముల విషయములలో ధనము నొసగి వసూలు చేయుచుకొనుట మొదలగు వాని ద్వారా అత్యధిక సంపదను సమకూర్చుకొని వేలు, అక్షలు, కోట్ల రూపాయలు సంపాదించుకొనుచున్నారు. జీవితము నందు భోగములనుభవించవలెనను ప్రగాఢ వాంఛయే అవినీతికి కారణము.

1. పదస్పరక్షేమమునకు, సుఖప్రదమైన జీవితానికి సంఘమును పురోభివృద్ధి మార్గంలో నడిపించేది

- | | |
|-------------|-----------|
| (1) అవినీతి | (2) నీతి |
| (3) అవిద్య | (4) విద్య |

2. అవినీతికి ముఖ్య కారణము

- | | |
|---------------|--------------|
| (1) పరహింస | (2) త్యాగము |
| (3) స్వార్థము | (4) పరోపకారం |

3. స్వల్పకాలంలో అధిక సంపదను సమకూర్చుకోవాలని ఎక్కువ మంది భావించడంలో పెరిగినది

- | | |
|----------------|------------|
| (1) అవినీతి | (2) నీతి |
| (3) దేశ ప్రగతి | (4) పరహితం |

4. నీతిని పాటించకుండా జీవించడం

- | | | | |
|-----------|------------|------------|-------------|
| (1) విద్య | (2) అవిద్య | (3) పరహితం | (4) అవినీతి |
|-----------|------------|------------|-------------|

5. నీతి మార్గంలో ఈ సంపాదన సమంజసం

- (1) శక్తు సంపాదన
- (2) ధన సంపాదన
- (3) అక్షమ సంపాదన
- (4) మాతృ సంపాదన

6. కోటి - దీనికి నానార్థములు

- (1) విల్లు, అంబులు
- (2) నూరు లక్షలు, వింటి కొన
- (3) నూరు లక్షలు, ధనస్సు
- (4) ధనపు, వది లక్షలు

7. అవినీతి - ఇది ఈ నమానమగును

- (1) ద్వంద్వ సమాసం
- (2) విశేషణ పూర్వపద కర్మధారయ సమాసం
- (3) ద్విగు సమాసం
- (4) సఖ్యే తత్పూర్వ సమాసం

8. వాంఛ అనగా

- (1) కోరిక
- (2) ధనం
- (3) వాదము
- (4) ఆసక్త్యం

సూచన : క్రింది వర్ణం చదివి 9 నుండి 15 వరకు గల ప్రశ్నలకు సరైన సమాధానం ఎన్నుకోండి.

ధనము కూడబెట్టి ధర్మంబు సేయక

తాను తినక లెస్స దాచుగాక

తేనెటీగ గూర్చి తెరువరి కీయదా

విశ్వదాభిరామ వినుర వేమ !

9. తేనెటీగ తేనెను వీరికిస్తుంది

- (1) త్యాగికి
- (2) తెరువరికి
- (3) యోగికి
- (4) విద్యావేత్తకు

10. తాను తినక, కూడబెట్టు వానిని ఇలా పిలుస్తారు

- | | |
|--------------|-------------|
| (1) పిసినారి | (2) శత్రువు |
| (3) దాయాది | (4) తెరువరి |

11. 'ధర్మము' దీనికి వికృతి వదం

- | | |
|-------------|------------|
| (1) దమ్మెము | (2) దరమము |
| (3) దమ్మము | (4) ధమ్మము |

12. 'ధర్మంబు సేయక' ఇది ఈ నంధి

- | | |
|----------------------|--------------------|
| (1) నవర్ల దీర్ఘ నంధి | (2) గుణనంధి |
| (3) యణాదేశ నంధి | (4) గుణదవాదేశ నంధి |

13. 'తెరువరి' దీనికి బహువచన రూపం

- | | |
|---------------|---------------|
| (1) తెరువరులు | (2) తెరువలు |
| (3) తీరవళ్ళు | (4) తెరువళ్ళు |

14. తేనెటీగ-దీనికి పర్యాయపదాలు

- | | |
|-----------------|--------------------|
| (1) ఈగ, తుమ్మెద | (2) బంబరం, ఈగ |
| (3) దోమ, బంబరం | (4) తుమ్మెద, బంబరం |

15. విశ్వదాభిరామ - ఈ వదాన్ని విడదీయండి.

- (1) విశ్వ + అభిరామ
- (2) విష్వ + అభిరామ
- (3) విశ్వద + అభిరామ
- (4) విశ్వద + అభిరామ

సూచన : 16 నుండి 30 వరకు గల ప్రశ్నలకు నడవన సమాధానం ఎన్నుకోండి.

16. ధాతువాదంను సమర్థించిన వారు

- (1) చామీస్కే (2) యాస్కాచార్యుడు (3) హెగెల్ (4) వటరాజు

17. 'ఇ, జ, న, ణ మ' ఇవి

- (1) శ్వాసాలు (2) ఊష్ణాక్షరాలు (3) అంతస్థాలు (4) అనునాసికాలు

18. పెదవులు గుండ్రంగా వున్నప్పుడు పుట్టే అచ్చులు

- (1) వివృతం (2) నంవృతాలు (3) వర్తులితాలు (4) అర్ధవివృతం

19. అధికార లేఖలు, సమాచారం, పరిపాలనా వ్యవహార పత్రాలకు అనువాదం

- (1) సమాచారానువాదం (2) స్వేచ్ఛానువాదం
(3) సాహిత్యానువాదం (4) మూల విధేయానువాదం

20. ఉపాధ్యాయుడికి అత్యవశ్యానం ఉండాలేకాని ఇది ఉండకూడదు

- (1) వ్యాధి (2) సహనగుణం (3) ధర్మబుద్ధి (4) అహంభావం

21. జ్ఞాన సంపాదనకు ఇది ఎక్కువగా తోడ్పడుతుంది

- (1) శ్రవణం (2) భాషణం (3) పఠనం (4) వాటకం

22. వివరంగా ఉన్న విషయాన్ని కుదించి అతి క్లుప్తంగా సంగ్రహంగా రాయడం

- (1) విస్తార లేఖనం (2) సంక్షిప్త లేఖనం (3) ఉక్త లేఖనం (4) వక్ర లేఖనం

23. బోధనకు ముందే నిర్వహించు నికష

- (1) పూర్వనికష (2) ఉత్తర నికష (3) నిర్మాణాత్మక (4) సంగ్రహణాత్మక

24. శ్రవ్య బోధనోపకరణానికి ఉదాహరణం

- (1) వార్తాపత్రిక (2) రేడియో (3) ప్రొజెక్టర్ (4) బోర్డు

25. శతకం అంటే

- (1) వేయి (2) వది (3) వంద (4) కోటి

26. మాతృభాషలోని పద్యాలు గేయాలు నాటకాలు మధురమైన గద్య పాఠాలు బోధించడం వల్ల అందులోని ఇది అనుభవంలోకి వస్తుంది.

- (1) బోధనానుభవం (2) సమైక్యత
(3) సహృదయత (4) సౌందర్యానుభవం

27. భాషాదోషాలు లేకుండా మాట్లాడటం

- (1) భాషణం (2) పఠనం (3) శ్రవణం (4) లేఖనం

28. జ్ఞప్తికి తెచ్చుకున్న గుర్తించిన జ్ఞానాంశాలను అర్థం చేసుకోవడాన్ని ఇలా అంటారు

- (1) జ్ఞానం (2) సైపుణ్యం
(3) అవగాహన (4) భాషణం

29. బోధించే పాఠ్యాంశాలను సంభాషణ పద్ధతిలో విద్యార్థులతో మాట్లాడిస్తూ బోధించు పద్ధతి

- (1) నవీన పద్ధతి
(2) వాక్యచిత్రాల పద్ధతి
(3) సూత్ర పద్ధతి
(4) సంభాషణ పద్ధతి

30. పదాలను సరిగ్గా గుర్తించకుండా చదవడం

- (1) క్షుణ్ణ పఠన దోషం
(2) పఠన దోషం
(3) బాహ్య పఠన దోషం
(4) విస్తార పఠన దోషం

PART - I

भाषा - I

मराठी

सूचना (प्र. क्र. 1 - 8): खालील उतारा वाचून त्यावरिल प्रश्नांच्या उत्तरांचा योग्य पर्याय निवडा.

स्वामीजी एका व्रतस्थ साधकाचे जीवन जगले. रामकृष्ण सेवा संघाची स्थापना करून त्यांनी उदात्त विचारांना गती देणारी एक यंत्रणा उभी केली. रामकृष्ण संघ हे विवेकानंदांचे मोठे योगदान होय. कोलकात्यापासून कन्याकुमारीपर्यंत वेगवेगळ्या प्रकारची विवेकानंद केंद्रे व अनेक जीवनव्रती अविरत कार्यरत आहेत. विवेकानंद हे एक व्यक्तिमत्त्व राहिलेले नाही, ते एक तेजस्वी जीवनदर्शन झाले आहे. आपल्या देशयात्रेची समाप्ती त्यांनी कन्याकुमारीच्या त्या विस्तीर्ण शिलाखंडावर केली. तीन दिवस व तीन रात्री एकाकी दशेत त्या जागी स्वामीजी विचारमग्न अवस्थेत बसून राहिले. तेथे त्यांना एक स्फुरण घडले. पूर्वेचे धर्मज्ञान आणि पश्चिमेचे विज्ञान व तंत्रज्ञान यांच्या सहयोगातून एक आदर्श जग अस्तित्वात यावे. भारताची अध्यात्मविद्या प्रगत राष्ट्रांना समजावून द्यावी. त्यामुळे त्यांच्या जीवनातील व्यग्रता कमी होईल आणि त्याचे मन जीवनमूल्यावर एकाग्र होईल. त्यांनी आपल्या अनिवार आकांक्षांपायी इतरांच्या अस्तित्वाला व अस्मितेला छेद देणारी वृत्ती सोडून द्यावी. भारतात स्त्रियांचा आदर केला जातो. पण स्त्रियांचा विकास घडावा यासाठी एखादी योजना आखली जात नाही. स्वतंत्र संस्था काढल्या जात नाहीत. मंत्र आणि सुभाषिते यांतील पूजनीयता प्रत्यक्षात प्रकट होत नाही.

विवेकानंदांच्या व्याख्यानाने, व्यक्तिमत्त्वाने आणि विशुद्ध आचरणाने प्रभावित झालेल्या प्राचार्या मागरिट नोबेल या भगिनी निवेदिता म्हणून भारतीयांशी एकरूप झाल्या.

1. स्वामीजींनी या सेवा संघाची स्थापना केली
(1) सत्यशोधक (2) ब्राम्हो (3) प्रार्थना (4) रामकृष्ण
2. विवेकानंदाना आदर्श जग कसे अस्तित्वात यावे असे वाटते ?
(1) पूर्वेचे विज्ञान आणि पश्चिमेचे धर्मज्ञान यांच्या सहयोगातून
(2) विज्ञान आणि तंत्रज्ञान यांच्या सहयोगातून
(3) पूर्वेचे धर्मज्ञान आणि पश्चिमेचे विज्ञान व तंत्रज्ञान यांच्या सहयोगातून
(4) व्यक्तिमत्त्वाच्या सहयोगातून
3. आपल्या देशयात्रेची समाप्ती विवेकानंदानी या ठिकाणी केली
(1) कन्याकुमारीच्या विस्तीर्ण शिलाखंडावर
(2) हिमालयाच्या विस्तीर्ण पर्वतावर
(3) माऊंट अबू शिखरावर
(4) अमेरिकेतील धर्मसंमेलनात
4. प्रगत राष्ट्रांना काय समजावून द्यावे असे स्वामीजींना वाटते ?
(1) विज्ञान व तंत्रज्ञान (2) अध्यात्मविद्या
(3) जीवनमूल्य (4) विदेशी संस्कृती

5. प्रगत राष्ट्रानी कोणती वृत्ती सोडून द्यावी असे विवेकानंदाना वाटते ?
- (1) विज्ञान व तंत्रज्ञान वृत्ती
 - (2) इतरांच्या अस्तित्वाला व अस्मितेला छेद देणारी वृत्ती
 - (3) विकासवृत्ती
 - (4) मदत करण्याची वृत्ती
6. या भगिनी निवेदिता म्हणून भारती यांशी एकरूप राहिल्या
- (1) मदर तेरेसा
 - (2) सावित्रीबाई
 - (3) मागरिट आल्वा
 - (4) मागरिट नोबेल
7. यांच्यासाठी स्वतंत्र संस्था काढल्या जात नाहीत
- (1) विदेशी नागरिकासाठी
 - (2) शिक्षणासाठी
 - (3) स्त्रीयांसाठी
 - (4) पुरुषांसाठी
8. या मधील पूजनीयता प्रत्यक्षात प्रकट होत नाही असे स्वामीजीना वाटते.
- (1) मंत्र आणि सुभाषिते
 - (2) सुभाषिते आणि तंत्रज्ञान
 - (3) मंत्र आणि तंत्र
 - (4) अध्यात्मविद्या आणि विज्ञान

सूचना (प्र.क्र. 9 - 15): पुढील कविता वाचा आणि त्याखाली विचारलेल्या प्रश्नांच्या उत्तराचा योग्य तो पर्याय निवडून लिहा.

हे काय अनामिक आर्त पिसे
हुरहुर अकारण वाटतसे !
कान्ति जगावर अभिनव शिंपित
चराचरातुन फुलवित जीवित
वसंत ये जगि गाजत वाजत
का अभ्र अवेळी दाटतसे !
नवा फुलोरा नव पर्णावलि
हिमशीतल चहुकडे सावली
जीवनगंगा जगि अवतरली
तरि उदास मानस होइ कसे !
दिशा दिशा या उज्ज्वल मंगल
आम्रांतुनि ललकारति कोकिल
दुमदुमतो वनि तो ध्वनि मंजुल

मनि रात्रिचर का कण्हत असे !
सरेल किंवा वसन्त म्हणुनी
सुकतिल कुसुमाकुल पुष्करणी
करपुनि जाइल अवघी धरणी
ती आच अगोदर भासतसे !
अग्नीचा घट खांद्यावरती
घेउनि, अग्नी पेरित भवती
ग्रीष्म निघाला येण्या जगती
चाहूल तयाची लागतसे !
हे काय अनामिक आर्त पिसे !

9. या कवितेत कविनी कोण वाजत गाजत या जगात येतो असे सांगितले ?
(1) वसंत (2) ग्रीष्म (3) अभ्र (4) हिम
10. या कवितेत कविनी कोणता घट खांद्यावर घेतलेला असे सांगितले आहे ?
(1) पाण्याचा (2) अग्नीचा
(3) शितलतेचा (4) वसंताचा
11. जगात कोण अवतरली आहे ?
(1) उज्ज्वलगंगा (2) ज्ञानगंगा
(3) हिमगंगा (4) जीवनगंगा
12. या कवितेत रात्री फिरणाऱ्यांना कोणता शब्द आला आहे ?
(1) निशाचर (2) नशाचर
(3) रात्रीचर (4) रात्रअचर
13. या कवितेत 'पृथ्वीला' समानार्थी शब्द हा आलेला आहे.
(1) धरती (2) धरणी
(3) धरित्री (4) वसुधा
14. आकाश केव्हा दाटते असे कवीला वाटते ?
(1) अवेळी (2) वेळोवेळी (3) ऐकेवेळी (4) अनेकवेळी
15. या कवितेला हे योग्य शीर्षक आहे.
(1) वसंतविहार (2) धरणी
(3) ग्रीष्माची चाहूल (4) अनामिक

16. विधान - अ - भाषेच्या वापरामुळे मानवी जीवन समृद्ध होते.
विधान - ब - भाषा व विचार परस्परांना पूरक आहे.
पर्याय :
- (1) विधान अ व ब चूक आहे
 - (2) विधान अ बरोबर व ब चूक आहे
 - (3) विधान अ चूक व ब बरोबर आहे
 - (4) विधान अ व ब बरोबर आहे
17. शिक्षक अध्यापन करताना सुरुवातीला प्रस्तावना करतात ती थॉर्नडाइकच्या कोणत्या नियमाला अनुसरून आहे ?
- (1) परिणामाचा नियम
 - (2) सरावाचा नियम
 - (3) तयारीचा नियम
 - (4) पर्यायी प्रतिसादाचा नियम
18. माहिती लक्षात राहण्यासाठी ही प्रक्रिया मदत करते
- (1) स्मरण
 - (2) केंद्रित विचार
 - (3) विकेंद्रित विचार
 - (4) आकृती आशय
19. शालेय स्तरावर व्याख्यान पद्धती उपयुक्त ठरत नाही, कारण
- (1) विद्यार्थ्यांच्या विचारांना चालना मिळत नाही
 - (2) विद्यार्थी सहभाग घेतला जात नाही
 - (3) एक सलग विविचनानामुळे विद्यार्थ्यांना अध्यापन कंटाळवाणे वाटते
 - (4) वरील सर्व
20. विद्यार्थी कूसूमाग्रजांच्या 'कणा' या कवितेतील पात्रांशी एकरूप होतो. हे खालीलपैकी कोणत्या उद्धिष्टाचे स्पष्टीकरण आहे ?
- (1) आकलन
 - (2) उपयोजन
 - (3) रसग्रहण
 - (4) ज्ञान
21. चर्चा पद्धती ही _____ आहे.
- (1) विद्यार्थीप्रधान
 - (2) शिक्षकप्रधान
 - (3) विषयप्रधान
 - (4) वरील सर्व
22. या परीक्षेद्वारे विद्यार्थ्यांच्या कार्यकौशल्याचे मापन करता येते.
- (1) निबंधलेखन
 - (2) प्रात्याक्षिक
 - (3) वस्तुनिष्ठ
 - (4) मुलाखत

23. विंदा करंदीकर यांचे पूर्ण नाव हे आहे
(1) विंदा करंदीकर
(2) गोविंद विनायक करंदीकर
(3) विनायक दामोदर करंदीकर
(4) विनायक गोविंद करंदीकर
24. आभाळगत माया तुझी, आम्हावरी राहू दे
(1) अनुप्रास (2) यमक
(3) उत्प्रेक्षा (4) उपमा
25. या प्रयोगात कर्ता सामान्यतः तृतीया विभक्तीत असतो व कर्म नेहमी प्रथमा विभक्तीत असते.
(1) कर्तरी (2) कर्मणी
(3) भावे (4) वरील सर्व
26. "चंद्राला दिवसा प्रकाश नसणें ये कामिनीला जरा" - या ओळीचे पुढील प्रमाणे गण पडतात.
(1) म, स, ज, स, त, त, ग (2) य, स, ज, न, त, त, ग
(3) म, स, ज, स, म, स, ग (4) म, स, ज, त, त, ग, ग
27. दोन किंवा दोहोपेक्षा जास्त शब्दांना अथवा वाक्यांना जोडणाऱ्या शब्दांना _____ असे म्हणतात.
(1) क्रियाविशेषण अव्यय
(2) शब्दयोगी अव्यय
(3) उभयान्वयी अव्यय
(4) केवलप्रयोगी अव्यय
28. आधी शिदोरी, म्हण पूर्ण करा
(1) मग भाकरी (2) मग जेवण
(3) मग आचारी (4) मग जेजूरी
29. दोन छोटी वाक्ये, उभयान्वयी अव्ययांनी जोडलेली असतात तेव्हा हे विरामचिन्ह वापरले जाते
(1) अर्धविराम (2) स्वल्पविराम
(3) अपसारण चिन्ह (4) विकल्प चिन्ह
30. तेजस + कण हा कोणत्या शब्दाचा संधीयुक्त विग्रह आहे ?
(1) तेजसकण (2) तेजकण (3) तेजः कण (4) तेजोमयकण

PART - I

भाषा - I

हिन्दी

निर्देश (प्र. सं. 1 से 7) : निम्नलिखित पद्यांश की पंक्तियों को पढ़कर निम्न प्रश्नों के सबसे उचित विकल्प का चयन कीजिए।

गाँधी का देश यही ? सुभाष की यही भूमि

है कैद जहाँ आज़ादी सेफ तिजोरी में ?

वेदों, उपनिषदों, गीता का क्या यही धर्म
हो जाए आदमी बंद नाज की बोरी में ?

मैं सोच रहा हूँ, इस गति से चलकर जमीन
किस ओर आदमी की किस्मत ले जायेगी ?

ऐसे ही गर विज्ञान चाटता रहा लहू
दुनिया सारी कितने दिन खैर मनायेगी ?

करती है जब विद्रोह प्रकृति होकर अधीर
आदमी स्वयं तब अपनी मौत बुलाता है।

जब बम अजमाता है निज पौरुष निर्बलपर
तब उसका ही निर्माण उसे खा जाता है।

1. गाँधी-सुभाष देश में आज़ादी

(1) आज़ादी पूर्णतः तिजोरी में सेफ है

(2) आज़ादी बेपैसेवालों के पास गिरवी है

(3) आज़ादी को गुलामी ने बंदूक बना रखी है

(4) आज़ादी लोगों को मित्ली है

2. कवि सोच रहा है कि

(1) गाँधी सुभाष की भूमि को यह क्या हो रहा है।

(2) विज्ञान सबको समाप्त कर देगा।

(3) आदमी की किस्मत उसे कहाँ ले जाएगी ?

(4) वेद, उपनिषद, गीता का क्या धर्म है ?

3. विज्ञान अभिशाप बनकर वह

(1) दुनिया को विनाश कर देगा

(2) दुनिया को साफ कर देगा

(3) दुनिया को साथ देगा

(4) दुनिया को प्रदूषण से मुक्त करेगा

4. आदमी अपनी मौत तब बुलाता है जब

(1) वह पाप करता है

(2) वह भगवान पर नाराज़ करता है

(3) प्रकृति विद्रोह पर उतारू हो जाती है

(4) पृथ्वी नाराज़ होती है

5. आदमी का स्वयं का निर्माण उसे तब खा जाता है जब
 (1) आदमी स्वयं एक दूसरे को न मारता है (2) आदमी अपने पर न बम बरसाता है
 (3) आदमी स्वयं आत्महत्या कर लेता है (4) वह निर्बलों पर बम बरसाता है
6. 'चलना' शब्द का प्रथम प्रेरणार्थक रूप है
 (1) चल (2) चलाना (3) चलवाना (4) चलकर
7. 'दुनिया' शब्द का समानार्थक रूप है
 (1) जगत् (2) दिन (3) प्रदेश (4) देश
8. CCE शिक्षा पद्धति में 'E' संकेत करता है
 (1) दत्तकार्य (2) गतिविधि (3) परीक्षा (4) मूल्यांकन
9. क्रमानुसार भाषा कौशलों में इसका स्थान प्रथम आता है
 (1) बोलना (2) लिखना (3) सुनना (4) पढ़ना
10. आज पाठशालाओं में इस पद्धति का उपयोग किया जा रहा है।
 (1) अध्यापक केंद्रित (2) बाल केंद्रित
 (3) धर्म केंद्रित (4) इनमें से कोई नहीं
11. उच्चारण की शुद्धता, सही अनुतान, विवृत्ति, गति तथा विराम-चिन्हों पर ध्यान देते हुए पढ़ने की प्रक्रिया को कहते हैं ?
 (1) अनुकरण वाचन (2) सस्वर वाचन (3) मौन वाचन (4) आदर्श वाचन
12. "यह केवल बुद्धि ही है जिसे हम मापना चाहते हैं, व्यक्ति द्वारा प्राप्त की हुई शिक्षा अथवा विद्या की माप हम नहीं चाहते।" यह इनका कथन है
 (1) बिने-साइमन (2) टरमैन (3) डॉ. भाटिया (4) बर्ट
13. "वास्तविक परिस्थिति के अनुसार अपेक्षित प्रतिक्रिया की योग्यता ही बुद्धि है" यह इनका कथन है
 (1) बकिंघम (2) थार्नडाइक (3) स्टोडार्ड (4) स्टर्न
14. कविता शिक्षण का मुख्य उद्देश्य है
 (1) रसास्वादन कराना (2) चित्र दिखाना
 (3) कविता का गायन (4) इनमें से कोई नहीं
15. प्रमुख रूप से निबंध का प्रकार है
 (1) चार (2) तीन (3) दो (4) पाँच
16. 'श्रवण कौशल' विकास करने के लिए यह गतिविधि सहायक है।
 (1) सस्वर पठन (2) प्रश्नोत्तर (3) कहानी सुनाना (4) उपर्युक्त सभी

17. 'पढ़ना' कौशल के चार सोपानों का सही क्रम है
- (1) अनुप्रयोग - मूल्यांकन - अर्थग्रहण - पहचान
 - (2) अर्थग्रहण - मूल्यांकन - अनुप्रयोग - पहचान
 - (3) पहचान - अर्थग्रहण - मूल्यांकन - अनुप्रयोग
 - (4) मूल्यांकन - अनुप्रयोग - पहचान - अर्थग्रहण
18. 'क्रियात्मक अनुसंधान' का मूल उद्देश्य है
- (1) विद्यालयों की कार्य पद्धति में सुधार एवं प्रगति लाना
 - (2) वैज्ञानिक चिंतन का भाव जागृत करना
 - (3) अनुसंधानकर्ताओं का विद्यालय से प्रत्यक्ष संबंध होता है
 - (4) उपर्युक्त सभी
19. भाषा की लघुतम सार्थक स्वतंत्र इकाई यह है
- | | | | |
|-----------|-----------|--------|----------|
| (1) वाक्य | (2) रूपिम | (3) पद | (4) शब्द |
|-----------|-----------|--------|----------|
20. इनमें से यह दृश्य उपकरण है
- | | | | |
|---------------|------------|-------------|------------------|
| (1) फोनोग्राम | (2) रेडियो | (3) श्यामपट | (4) टेप-रेकार्डर |
|---------------|------------|-------------|------------------|
21. भाषा यह है
- | | | | |
|--------------------|-------------------|-----------|----------|
| (1) अर्जित संपत्ति | (2) पैतृक संपत्ति | (3) उपहार | (4) कौशल |
|--------------------|-------------------|-----------|----------|
22. क्रियाविधि तथा अभिव्यक्ति का परिणाम यह है
- | | | | |
|--------------|---------------|--------------|-----------|
| (1) अनुक्रमण | (2) सम्प्रेषण | (3) अनुभ्रमण | (4) स्तरण |
|--------------|---------------|--------------|-----------|

निर्देश (प्रश्न संख्या 23 से 30) : दिए गए गद्यांश को पढ़कर पूछे गए प्रश्नों का सही विकल्प चुनिए ।

जल ही जीवन है । जल और मानव जीवन का घनिष्ठ संबंध है । जल की उपयोगिता, शीतलता और निर्मलता से सब परिचित हैं । विश्व की प्रमुख संस्कृतियों का जन्म बड़ी-बड़ी नदियों के किनारे ही हुआ है ।

नल के नीचे नहाने और जलाशय में डुबकी लगाने में जमीन-आसमान का अंतर है । स्वच्छ तथा शीतल जल में तैरना तन को स्फूर्ति व मन को शांति प्रदान करता है । आज तैराकी एक कला के रूप में गिनी जाने लगी है ।

विश्व में जो भी खेल प्रतियोगिताएँ आयोजित की जाती हैं उनमें तैराकी प्रतियोगिता अनिवार्य रूप से सम्मिलित की जाती है । तैराकी व्यायाम है और खेल तथा मनोरंजन का प्रिय साधन भी है । यानी 'आम के आम गुठलियों के दाम ।' यदि आप तैरना जानते हैं तो नदी किनारे खड़े होकर थोड़ी भी प्रतीक्षा करने की जरूरत नहीं । तैरकर नदी पार कीजिए और स्वास्थ्य भी बनाइए ।

23. जल की महत्ता यह भी है कि विश्व की प्रमुख संस्कृतियाँ
- (1) जल का महत्व स्वीकार करती है
 - (2) नदियों का आभार न मानती है
 - (3) जलाशयों के निर्माण पर बल देती है
 - (4) नदियों के किनारे जन्मी तथा पल्लवित हुई
24. तैराकी के लाभ है
- (1) जल का आनंद न उठाना
 - (2) शरीर को सजा देना
 - (3) शरीर को स्वस्थ रखना
 - (4) नदी पार कर लेना, स्वस्थ –स्फूर्त होना तथा जल की शीतलता का आनंद लेना
25. 'जल' का पर्यायवाची शब्द है
- (1) सलिल
 - (2) जलना
 - (3) मेघ
 - (4) बर्फ
26. 'तैराकी' की विशेषता यह है कि वह एक
- (1) व्यायाम, खेल तथा मनोरंजन का साधन है
 - (2) कला होने के साथ मानसिक अस्वस्थता प्रदान करती है
 - (3) मन को अशांत रखनेवाला खेल होता है
 - (4) जल का खेल होने से डूबने का डर बना रहता है
27. गद्यांश में प्रयुक्त लोकोक्ति "आम के आम गुठलियों के दाम" का अर्थ है
- (1) एक के साथ दूसरे को जोड़ना
 - (2) एक ही वस्तु से दो लाभ (दोहरा लाभ)
 - (3) लाभ-हानि का साथ साथ होना
 - (4) लाभ की बात करना पर लाभ न होना
28. 'शीतल जल में तैरना, तन को स्फूर्ति व मन को शांति प्रदान करता है।' रेखांकित शब्द व्याकरण की दृष्टि से क्या है ?
- (1) संज्ञा
 - (2) सर्वनाम
 - (3) विशेषण
 - (4) क्रिया
29. 'जलाशय' शब्द में संधि है
- (1) दीर्घ
 - (2) गुण
 - (3) वृद्धि
 - (4) यण्
30. 'जमीन-आसमान' शब्द इस समास का उदाहरण है
- (1) तत्पुरुष
 - (2) कर्मधारय
 - (3) बहुव्रीहि
 - (4) द्वन्द्व

PART – I

भाषा – I

संस्कृत

अधोलिखित पद्यं पठित्वा तदाधारित प्रश्नानां विकल्पात्मकौत्तरेभ्यः समुचितमुत्तरं चित्वा लिखत ।

a) प्रथमवयसि पीतं तोयमल्पं स्मरन्तः

शिरसिनिहतभाराः नारिकेलाः नराणाम् ।

ददति जलमनल्पं स्वादमाजीवितान्तं

न हि कृतमुपकारं साधवो विस्मरन्ति ॥

b) रविनिशाकरयोः ग्रहपीडनं गजभुजङ्गमयोः बन्धनम् ।

मतिमतां च निरीस्य दरिद्रतां विधिरहो बलवान् इति मे मतिः ॥

1. कृतमुपकारम् एते न विस्मरन्ति ।

(1) नारिकेलाः (2) साधवः (3) निहितभाराः (4) आढ्याः

2. आजीवितान्तम् अनल्पं स्वादं जलम् एषः ददाति ।

(1) समुद्रः (2) कूपः (3) पादपः (4) नारिकेलः

3. एषः सर्वस्मात् बलवान् इति कविः वदति

(1) रविः (2) निशाकरः (3) विधिः (4) भुजङ्गमः

4. शिरसि इति पदम् एतद् विभक्त्यन्तं भवति ।

(1) प्रथमा (2) द्वितीया (3) षष्ठी (4) सप्तमी

5. गजभुजङ्गमयोः अत्र एषः समासः अस्ति ।

(1) द्वन्द्वः (2) तत्पुरुषः (3) अव्ययीभावः (4) बहुव्रीहिः

6. स्मरन्तः - इति पदस्य कत्प्रत्ययः एषः अस्ति ।

(1) क्तवतु (2) ल्यप् (3) शतृ (4) शानच्

7. ददाति - इति पदस्य वचनम् एतद् भवति ।

(1) बहुवचनम् (2) एकवचनम्
(3) द्विवचनम् (4) अन्यवचनम्

अधोलिखित - गद्यांशं पठित्वा तदाधारितप्रश्नानां विकल्पात्मकोत्तरेभ्यः समुचितमुत्तरं चित्वा लिखत ।

आसीत् द्रोणो नाम प्रथितो धनुर्वेदाचार्यः । कदाचित्तस्य धनुर्वेदकौशलं समीक्ष्य कुरूकुलपितामहः भीष्मः तं स्वनगरमानयत् । स्वपौत्रान् कौरवपाण्डवान् तस्य शिष्यान् चकार च । स च द्रोणः तान् विद्यायां परिणतान् अकरोत् । गुरुः अर्जुनस्य धनुर्वेदे परमं प्रावीण्यं वीक्ष्य अतितरां प्रीतः । अवदत् च - अर्जुन, त्वां लोकोत्तरं धनुर्धरं करिष्यामि इति ।

द्रोणस्य कौशलं श्रुत्वा बहवो राजपुत्राः अस्त्राभ्यासाय तत्रागताः । हिरण्यधनुषो निषादराजस्य पुत्रः एकलव्योऽपि द्रोणसमीपमागतः । द्रोणः निषादकुमारमेकलव्यं शिक्षयितुमनिच्छन् अवदत् । एकलव्य, त्वं मम शिष्योऽसि । स्वगृहे एव अस्त्रविद्यां शिक्षस्व । शरप्रयोगे बलवत्तरो भविष्यसि इति । एकलव्यस्तु द्रोणस्य पादौ शिरसि कृत्वा स्वभवनमागतः । तत्र द्रोणस्य मृण्मयीं प्रतिमां विधाय, तां मूर्तिं सदा पूजयन् स्वयमेव अस्त्रविद्यामशिक्षत । अचिरादेव अस्त्रविद्यायां प्रावीण्यमलभत ।

एकदा द्रोणस्याज्ञया । कौरवपाण्डवा मृगयां कर्तुं वनमगच्छन् । तेषु मृगयां कुर्वत्सु सारमेयः अपरिचितमेकलव्यं दृष्ट्वा अभषत् । अनुपदमेव स भषतश्शुनो मुखे सप्तशरानपूरयत् । स श्वा शरपूर्णास्यः अर्जुनसमीपमागच्छत् । स तु तं विलोक्य विस्मितः तं शरमोचनप्रवीणमन्विष्यन् भ्रातृभिः सह आगत्य, अविरतं शरान् प्रयुञ्जानं एकलव्यमपश्यत् । 'को भवान् ?' इत्यपृच्छच्च । स तु निषादाधिपतेः सुतः धनुर्वेदे कृतपरिश्रमः द्रोणशिष्योऽहम् इत्यवदत् ।

तदाकर्ण्य विस्मिताः सर्वे प्रतिनिवृत्य सर्वमुदन्तं गुरवे द्रोणाय निवेदयामासुः । अर्जुनस्तु रहसि द्रोणसन्निधिमागत्य - "गुरो, तत्रभवता तु - त्वां लोकोत्तरं धनुर्धरं करिष्यामि इत्यभिहितम् । इदानीं तु अरण्ये भवदन्तेवासी मत्तोऽपि अस्त्र-विद्या - कुशलतरः एकलव्यो निवसति । कथमेतत् ?" इत्यपृच्छत् ।

8. चकार इत्यत्र एषः लकारः भवति ।

- | | | | |
|---------|----------|----------|---------|
| (1) लट् | (2) लिट् | (3) लोट् | (4) लङ् |
|---------|----------|----------|---------|

9. अनिच्छन् - अत्र एषः कृत्प्रत्ययः भवति ।

- | | | | |
|---------|-----------|------------|------------|
| (1) शतृ | (2) शानच् | (3) क्तवतु | (4) तव्यत् |
|---------|-----------|------------|------------|

10. धनुर्वेदाचार्यः इति अत्र एषः प्रथितः ।

- | | | | |
|--------------|------------|------------|-----------|
| (1) परशुरामः | (2) भीष्मः | (3) द्रोणः | (4) कर्णः |
|--------------|------------|------------|-----------|

11. सारमेयः - अस्य पर्यायवाचकपदम् इदमस्ति ।

- | | |
|--------------|--------------|
| (1) व्याघ्रः | (2) सिंहः |
| (3) कुक्कुटः | (4) कुक्कुरः |

12. द्रोणस्याज्ञया - अत्र एषा विभक्तिः अस्ति ।

- | | | | |
|------------|--------------|------------|-------------|
| (1) प्रथमा | (2) द्वितीया | (3) तृतीया | (4) चतुर्थी |
|------------|--------------|------------|-------------|

13. अर्जुनस्तु - इत्यत्र अयं सन्धिः वर्तते ।

- | | | | |
|---------------|------------|----------|-----------------|
| (1) श्चुत्त्व | (2) विसर्ग | (3) गुणः | (4) सवर्णदीर्घः |
|---------------|------------|----------|-----------------|

14. शरपूर्णं शुनकम् अत्र एषः दृष्टवान् ।
(1) भीष्मः (2) नकुलः (3) कृष्णः (4) अर्जुनः
15. अचिरात् - इत्यत्र एषः व्याकरणांशः अस्ति ।
(1) अव्ययम् (2) नामपदम् (3) क्रियापदम् (4) पञ्चमी विभक्तिः
16. प्रदत्तविकल्पेभ्यः समुचितमुत्तरं लिखत - ज्ञान - बोध - प्रयोग - विश्लेषण - संश्लेषण मूल्याङ्कनेत्यादि अंशाः उद्देशेस्मिन् भवन्ति ।
(1) भावनात्मक उद्देशे (2) ज्ञानात्मक उद्देशे
(3) क्रियात्मक उद्देशे (4) सर्जनात्मक उद्देशे
17. अधोलिखितेषु स्मृतिवर्गीकरणेषु अंशेषु अयमंशः शिक्षणसूत्र सम्बद्धः भवति ।
(1) तात्कालिक स्मृतिः (2) आदतजन्यस्मृतिः
(3) विश्लेषणतः संश्लेषणं प्रति (4) स्थायी स्मृतिः
18. येन चरित्रस्य निर्माणं भवति, मस्तिष्कस्य शक्तिः वर्धते, बुद्धेः विकासः भवति एवं मनुष्यः स्वजीवनं यापायितुं समर्थः भवति तादृशं शिक्षणम् आवश्यकम् इति एषः महोदयः वदति ।
(1) स्वामि विवेकानन्दः (2) प्लेटो
(3) काण्टे (4) अरिस्टाटल
19. शालासङ्घटनायाः उद्देशः एवं वर्तते
(1) शालायाः सम्पूर्णशासनम् (2) शालायाः शैक्षणिक व्यवस्था
(3) शालापरिसरस्य व्यवस्था (4) शिक्षणस्य परिवर्तनम्
20. शालाप्रकोष्ठे एतेषां व्यवस्था समीचीना चेत् छात्रस्य पठने लेखने उपवेशने च आनुकूल्यं भवति ।
(1) पुस्तकानाम् (2) शौचालयानाम्
(3) प्रयोगालयानाम् (4) पीठोपकरणानाम्
21. हर्बर्ट महोदयस्य सोपानेषु अयं सोपानः नान्तर्भवति ।
(1) पूर्वसिद्धता अथवा प्रस्तावना (Introduction) (2) विषयनिरूपणम् (Explanation)
(3) पूर्णात् अंशं प्रति (4) तत्त्वशोधनम् (Fact finding)
22. प्रदत्तेषु पाठप्रकारेषु एषः विषयान्तरम् वर्तते ।
(1) अभ्यासपाठः (2) पुनर्विमर्शित पाठः
(3) प्रात्यक्षिक पाठः (4) कण्ठपाठः

23. कक्ष्यायां पाठबोधनार्थं आवश्यकसाधनेषु इदं प्रमुखं साधनं वर्तते ।
(1) पुस्तकम् (2) चित्रपटम् (3) श्यामफलकम् (4) मार्जकः
24. शैक्षिक तत्त्वज्ञानस्य अन्तर्गतं तन्त्रज्ञानेषु इदं न भवति ।
(1) व्यावहारिक तन्त्रज्ञानम् (2) अनुदेशन तन्त्रज्ञानम्
(3) शिक्षकव्यवहार तन्त्रज्ञानम् (4) शिक्षण तन्त्रज्ञानम्
25. शिक्षणस्वरूपे अयमंशः इतरेभ्यः पृथक् भवति
(1) शिक्षणं नाम ज्ञानस्य आदानप्रदानम् (2) शिक्षणं नाम ज्ञानस्य अभिवृद्धिः विकासः च
(3) शिक्षणं नाम पुस्तकात् - ज्ञानस्य प्राप्तिः (4) शिक्षणं नाम सर्जनात्मकायाः विकासः
26. शिक्षणस्य सामान्यसिद्धान्ताः तथा सूत्रेषु अयं वर्तते ।
(1) रुचिजागृत सिद्धान्तः (2) क्रियाशीलतायाः सिद्धान्तः
(3) अधिगम सिद्धान्तः (4) प्रेरणायाः सिद्धान्तः
27. शिक्षण प्रतिमानानां प्रकारेषु (Types of teaching models) अत्र प्रदत्तः एकः अंशः शिक्षणप्रतिमानस्य तत्त्वं भजते ।
(1) ऐतिहासिक शिक्षणप्रतिमानम् (Historical models of teaching)
(2) दार्शनिक शिक्षणप्रतिमानम् (Philosophical models of teaching)
(3) सर्जनात्मक शिक्षण प्रतिमानम् (Creativity models of teaching)
(4) सामाजिक व्यवस्था (Social arrangement)
28. शिक्षणस्य स्वरूपे अयं नियमः नान्तर्भवति
(1) नियमित एवम् अनियमित शिक्षा (Formals and Informals Education)
(2) प्रत्यक्षं तथा अप्रत्यक्ष शिक्षा (Direct and Indirect Education)
(3) पुस्तकाधारित शिक्षा (Book based education)
(4) वैयक्तिक तथा सामूहिक शिक्षा (Individual and Collective Education)
29. शालाजीवने छात्रस्य दैहिक-मानसिक-अभिवृद्धयर्थम् एतस्य महत्त्वं स्थानं वर्तते
(1) ग्रन्थालयस्य (2) शौचालयस्य
(3) क्रीडाङ्गणस्य (4) पुस्तकस्य
30. अध्ययनार्थम् अत्र प्रकाशस्य आवश्यकता अतीव वर्तते
(1) शालाप्रकोष्ठे (2) शालापरिसरे
(3) शाला क्रीडाङ्गणे (4) शाला ग्रन्थालये

PART - II

ಭಾಷೆ - II

ಕನ್ನಡ

ಸೂಚನೆ (ಪ್ರ.ಸಂ. 31 ರಿಂದ 38) : ಈ ಕೆಳಗೆ ಕೊಟ್ಟಿರುವ ಗದ್ಯಭಾಗವನ್ನು ಓದಿ, ಕೇಳಿರುವ ಪ್ರಶ್ನೆಗಳಿಗೆ ಉತ್ತರಿಸಿರಿ.

ನಾಗರಹಾವಿನ ಬಿಚ್ಚಿದ ಹೆಡೆಯನ್ನೂ, ಕ್ರೂರ ದೃಷ್ಟಿಯನ್ನೂ ಕಂಡ ಇಲಿಯು ಹೆದರಿಕೆಯಿಂದ ಅರ್ಧಸತ್ತಂತಾಗಿ ಚಲನಹೀನವಾಗಿ ಬಿಡುತ್ತದೆ. ಹುಲಿಯ ಕ್ರೂರ ದೃಷ್ಟಿಗೆ ಸಿಲುಕಿ, ಬಹಳಷ್ಟು ಎತ್ತರದಲ್ಲಿದ್ದರೂ, ತಾನು ಗಟ್ಟಿಯಾಗಿ ಹಿಡಿದುಕೊಂಡ ಮರದ ಕೊಂಬೆಯನ್ನು ಬಿಟ್ಟು ಭಯದಿಂದ ನಡುಗುತ್ತ, ಕಪಿಯು ಹುಲಿಯ ಸಮೀಪ ಬಂದು ಬಿದ್ದುಬಿಡುತ್ತದೆ.

ಕುಂಟು ಸಿಂಹದ ಗರ್ಜನೆಯನ್ನು ಕೇಳಿದ ಜಿಂಕೆ ಭಯಗ್ರಸ್ಥವಾಗಿ, ದಿಕ್ಕಿಟ್ಟು ಓಡಲಾರಂಭಿಸುತ್ತದೆ. ಇನ್ನೂ ಚೆನ್ನಾಗಿ ಪರಿಣತಿ ಪಡೆಯದ ಸೈಕಲ್ ಸವಾರ ಎದುರುಗಡೆ ಬರುವ ವಾಹನಗಳನ್ನು ಕಂಡು ಗಾಬರಿಯಾಗಿ, ಸೈಕಲ್ ಎಲ್ಲಿ ಚರಂಡಿಯಲ್ಲಿ ಬೀಳುವುದೋ ಎಂಬ ಭಯಕ್ಕೊಳಗಾದಾಗ, ಅದು ಚರಂಡಿಯ ದಾರಿಯನ್ನು ಹಿಡಿಯುತ್ತದೆ.

ಮುಂಜಾನೆ ಕೆಲಸಕ್ಕಾಗಿ ಹೊರಟ ರೈತನೊಬ್ಬ ಕೋಣೆಯ ಮೂಲೆಯಲ್ಲಿ ಚೀಲದಲ್ಲಿಟ್ಟಿದ್ದ ಬತ್ತನ್ನು ಬುಟ್ಟಿಯಲ್ಲಿ ತುಂಬಿಸಿಕೊಂಡು ಹೊರಟ. ಚೀಲವನ್ನು ಸಮೀಪಿಸಿದಾಗ ಕಾಲು ಬೆರಳಿಗೆ ಮುಳ್ಳು ಚುಚ್ಚಿದ ಅನುಭವವಾಗಿತ್ತು. ಸಂಜೆಯವರೆಗೂ ಹೊಲದಲ್ಲಿ ದುಡಿದು ಉಳಿದ ಬತ್ತನ್ನು ಹಿಂದೆ ತಂದು ಚೀಲದಲ್ಲೇ ಸುರುವಿದ. ಆಗ ಅಲ್ಲಿದ್ದ ನಾಗರಹಾವು ಬುಸ್ ಎಂದಿತು. ಬೆಳಗಿನ ಹೊತ್ತು ಮುಳ್ಳು ಚುಚ್ಚಿದಂತಾದ ಅನುಭವವನ್ನು ನೆನಪಿಸಿಕೊಂಡು ಆ ಹಾವೇ ಕಚ್ಚಿದ್ದಿರಬೇಕು ಎಂದು ಭಯದಿಂದ ಅಲ್ಲೇ ಕುಸಿದು ಬಿದ್ದ ! ಸತ್ತೇ ಹೋದ ! ಹಾವಿನ ವಿಷದಿಂದ ಅವನು ಸತ್ತದ್ದಲ್ಲ; ಭಯದಿಂದಲೇ ಸತ್ತ !

31. ಇಲಿಯು ಹೆದರಿಕೆಯಿಂದ ಚಲನಹೀನವಾಗಿ ಬಿಡಲು ಕಾರಣವಾದದ್ದು ಈ ಪ್ರಾಣಿಯಿಂದ
(1) ಹುಲಿ (2) ಹದ್ದು (3) ಸಿಂಹ (4) ನಾಗರಹಾವು
32. ಕಪಿಯು ಹುಲಿಯ ಸಮೀಪ ಬಂದು ಬೀಳಲು ಕಾರಣ ಇದು
(1) ನಾಗರಹಾವಿನ ಹೆಡೆ (2) ಸಿಂಹದ ಗರ್ಜನೆ
(3) ಹುಲಿಯ ಕ್ರೂರ ದೃಷ್ಟಿ (4) ಕಾಡೆಮ್ಮೆಯ ಗರ್ಜನೆ
33. ಜಿಂಕೆ ಭಯಗ್ರಸ್ಥವಾಗಿ ದಿಕ್ಕಿಟ್ಟು ಓಡಲು ಕಾರಣವಾದ ಪ್ರಾಣಿ ಇದು
(1) ಕುಂಟು ಸಿಂಹ (2) ಹೆಣ್ಣು ಸಿಂಹ (3) ಗಂಡು ಸಿಂಹ (4) ಕುಂಟು ಹುಲಿ
34. ರೈತ ಸತ್ತಿದ್ದು ಇದರಿಂದ
(1) ಹಾವು ಕಚ್ಚಿದ್ದರಿಂದ (2) ಹೊಲದಲ್ಲಿ ದುಡಿದಿದ್ದರಿಂದ
(3) ಮುಳ್ಳು ಚುಚ್ಚಿದ್ದರಿಂದ (4) ಭಯದಿಂದ
35. ರೈತ ಉಳಿದ ಬತ್ತನ್ನು ಹಿಂದಕ್ಕೆ ತಂದು ಸುರುವಿದ್ದು ಇದರಲ್ಲಿ
(1) ಚೀಲದಲ್ಲಿ (2) ಹೊಲದಲ್ಲಿ
(3) ಬುಟ್ಟಿಯಲ್ಲಿ (4) ಚರಂಡಿಯಲ್ಲಿ

36. ಇನ್ನೂ ಚೆನ್ನಾಗಿ ಪರಿಣತಿ ಪಡೆಯದ ಸೈಕಲ್ ಸವಾರನ ಸೈಕಲ್ ಚರಂಡಿಯ ದಾರಿಯನ್ನು ಹಿಡಿಯಲು ಕಾರಣ

- (1) ಚರಂಡಿಯಲ್ಲಿ ಬೀಳಬಹುದೆಂಬ ಭಯಯಿಂದ
- (2) ಎದುರುಗಡೆ ವಾಹನ ವೇಗವಾಗಿ ಬಂದಿದ್ದರಿಂದ
- (3) ಪಕ್ಕದಲ್ಲಿ ಹೋಗಲು ಜಾಗವಿಲ್ಲದಿರುವುದರಿಂದ
- (4) ಚರಂಡಿಯ ದಾರಿ ಇಳಿಜಾರಾಗಿರುವುದರಿಂದ

37. 'ಚೀಲವನ್ನು' ಈ ಪದದಲ್ಲಿ ಆಗಿರುವ ಸಂಧಿ

- | | |
|--------------|----------------------|
| (1) ಲೋಪಸಂಧಿ | (2) ಆಗಮಸಂಧಿ |
| (3) ಆದೇಶಸಂಧಿ | (4) ಸರ್ವರ್ಣದೀರ್ಘಸಂಧಿ |

38. 'ಸಮೀಪ' ಪದದ ಸಮಾನಾರ್ಥಕ ರೂಪ

- | | | | |
|---------|------------|-----------|-------------|
| (1) ದೂರ | (2) ಹತ್ತಿರ | (3) ಎತ್ತರ | (4) ವಿಸ್ತಾರ |
|---------|------------|-----------|-------------|

ಸೂಚನೆ (ಪ್ರ.ಸಂ. 39 ರಿಂದ 45) : ಈ ಕೆಳಗೆ ಕೊಟ್ಟಿರುವ ಪದ್ಯವನ್ನು ಓದಿ. ಕೇಳಿರುವ ಪ್ರಶ್ನೆಗಳಿಗೆ ಉತ್ತರಿಸಿರಿ.

ನಮ್ಮ ಬಾಳ ಬಳ್ಳಿಗೊಗೆದ ಹೊಚ್ಚ ಹೊಸತು ಮಲ್ಲಿಗೆ,
ನೆಲ ಮುಗಿಲಿನ ಒಲವು ಗೆಲವು ಪಡೆದು ಬಂದಿತ್ತಿಲ್ಲಿಗೆ.
ಪರಿಮಳಿಸಿತು ತುಂಬಿ-ತೋಟ ನಿನ್ನ ಒಂದೆ ಸೊಲ್ಲಿಗೆ
ಪುಟ್ಟ ಎಸಳುಗೈಗಳನ್ನು ಮುಟ್ಟಲೇನು ಮೆಲ್ಲಗೆ ?

ನಿದ್ದೆಯೆಲ್ಲ ನಗುವೆ ನೀನು ನಮ್ಮ ಬುದ್ಧಿಯಾಚೆಗೆ,
ತೇಲುತಿರುವ ಮುದ್ದು ಹಂಸ ಕೊಳದ ಸ್ವಪ್ನವೀಚೆಗೆ.
ತಾವರೆಯೆಲೆ ಹೊಚ್ಚಿದಂತೆ ಆಮ್ಮ ಹೊಲಿದ ಕುಂಚಿಗೆ
ನಮ್ಮ ಬಾಲ್ಯ-ಚಿತ್ರ-ಲೀಲೆಗಳ ವಿಶೇಷ ಸಂಚಿಕೆ
ಗಾಳಿಗಡಲಿನಲ್ಲಿ ಹುಟ್ಟು ಕಡೆಯುತಿರುವ ಕೈಗಳು
ಮಲಗಿದಲ್ಲೆ ಬೈಸಿಕಲ್ಲು ತುಳಿವ ಪುಟ್ಟ ಕಾಲ್ಗುಳು
ಇಷ್ಟು ಅಗಲ ಬಾಯಿ ತೆರೆದು ಆಕಳಿಸುವೆ ಏಗಳು
ಒಂದೆ ಸಮನೆ ನೋಡುತಿರುವೆ ನೋಯವೇನು ಕಂಗಳು ?

ನೀನು ಆಳುವ ದನಿಯೆ ಮಧುರ ರಾಗವಾಗಿ ಸೆಳೆವುದು
ಗೂಡಿನಲ್ಲಿ ಗುಬ್ಬಿ ಮರಿಯು ಚಿನ್‌ಗುಡುವೊಲು ಸುಳಿವುದು
ಇನ್ನು ಈಟು ಇರುವಾಗಲೆ ಹಟವ ತೆಗೆದು ನಮ್ಮನು
ಹೆದರಿಸುವೆಯೆ ? ನೋಡು ಮತ್ತೆ ಬಂದುಬಿಡುವ ಗುಮ್ಮನು !

ತಾಯಿ ಒಲುಮೆ ತೂಗುತಿರಲು ನಿನ್ನ ಮುದದ ತೊಟ್ಟಿಲು
ಜೀಕವಾಗಿ ಏರುತಿರುವೆ ದಿನದಿನಗಳ ಮೆಟ್ಟಿಲು
ಶುಭದ ಹರಕೆ ನವೋದಯಕೆ ನೂರು ದೀಪ ಹಚ್ಚಿಲು
ನಮ್ಮದೆಯಾನಂದಕೆಲ್ಲ ಕಂದ ನೀನೆ ಚೊಚ್ಚಿಲು

39. ನಮ್ಮ ಬಾಳ ಬಳ್ಳಿಗೊಗೆದ ಹೊಚ್ಚ ಹೊಸತು ಮಲ್ಲಿಗೆ ಇದು
(1) ಹಂಸ (2) ಗುಬ್ಬಿ (3) ಹೂವು (4) ಮಗು
40. ಕೈಗಳು ಇಲ್ಲಿ ಹುಟ್ಟು ಕಡೆಯುತ್ತಿವೆ
(1) ಗಾಳಿಗಡಲಿನಲ್ಲಿ (2) ಸಮುದ್ರದಲ್ಲಿ
(3) ಕೊಳದಲ್ಲಿ (4) ನದಿಯಲ್ಲಿ
41. ಮಧುರ ರಾಗವಾಗಿ ಸೆಳೆಯುವುದು ಇದು
(1) ಚಿನ್‌ಗುಡುವಿಕೆ (2) ಅಳುವ ದನಿ
(3) ಆಕಳಿಸುವಿಕೆ (4) ಹಂಸದ ಧ್ವನಿ
42. ಪುಟ್ಟ ಕಾಲುಗಳು ಮಲಗಿದಲ್ಲಿ ತುಳಿಯುತ್ತಿರುವುದು
(1) ಬೈಸಿಕಲ್ಲು (2) ಹುಟ್ಟು
(3) ತಲೆದಿಂಬು (4) ತೊಟ್ಟಿಲು
43. ಮಗು ಜೀಕವಾಗಿ ಏರುತ್ತಿರುವುದು
(1) ಮುದದ ತೊಟ್ಟಿಲನ್ನು (2) ದಿನದಿನಗಳ ಮೆಟ್ಟಿಲನ್ನು
(3) ದೀವ ಹಚ್ಚಲು (4) ಬೈಸಿಕಲ್ಲನ್ನು
44. ಕೆಳಗಿನ ಪ್ರಾಸಪದಗಳಲ್ಲಿ ಹೊಂದಿಕೆಯಾಗದ ಪದ
(1) ಮಲ್ಲಿಗೆ (2) ಸೊಲ್ಲಿಗೆ (3) ಸಂಚಿಕೆ (4) ಮೆಲ್ಲಗೆ
45. ನೋಡು ಮತ್ತೆ ಬಂದು ಬಿಡುವ ಗುಮ್ಮನು ! ಈ ವಾಕ್ಯದಲ್ಲಿರುವ ಲೇಖನ ಚಿಹ್ನೆ
(1) ಪ್ರಶ್ನಾರ್ಥಕ (2) ಉದ್ಧರಣ (3) ಭಾವಸೂಚಕ (4) ವಾಕ್ಯವೇಷ್ಪನ
46. ಪದ್ಯ ಬೋಧನೆಯ ಪರಮಗುರಿ
(1) ಪದ್ಯದ ಅರ್ಥ ತಿಳಿಸುವುದು
(2) ಭಾಷಾ ಸಾಮರ್ಥ್ಯ ಬೆಳೆಸುವುದು
(3) ಅಧ್ಯಯನ ಶೀಲತೆ ಮತ್ತು ಜ್ಞಾನಾರ್ಜನೆ ಬೆಳೆಸುವುದು
(4) ರಸಾನುಭವ ಮತ್ತು ಸೌಂದರ್ಯ ಪ್ರಜ್ಞೆ ಬೆಳೆಸುವುದು
47. 'ಭಾಷೆ ಎಂಬುದು ಮಾನವ ಜನಾಂಗದ ಅನರ್ಘ್ಯ ಸೊತ್ತು' ಎಂದು ಭಾಷೆಯ ಮಹತ್ವದ ಬಗ್ಗೆ ಹೇಳಿದ ಖ್ಯಾತ ಭಾಷಾ ಶಾಸ್ತ್ರಜ್ಞ
(1) ಸಿ.ಎಫ್. ಹಾಕೆಟ್ (2) ಐಸ್ಟರ್
(3) ಬ್ಲಾಕ್ ಮತ್ತು ಕ್ರೀಗರ್ (4) ಹೆನ್ರಿ ಸ್ಟೀಟ್

48. ಸಂಪನ್ಮೂಲ ಪುಸ್ತಕ ಇದೊಂದು

- (1) ಆಧ್ಯಾಪಕರು ಮಾಡಿಕೊಂಡಿರುವ ಸಮಗ್ರ ಸಿದ್ಧತೆಯ ಸಂಗ್ರಹ
- (2) ವಿದ್ಯಾರ್ಥಿಗಳಿಂದ ತಯಾರಿಸಲ್ಪಟ್ಟ ಹೊತ್ತಿಗೆ
- (3) ವ್ಯಾಕರಣ ಬೋಧನೆಗೆ ಪೂರಕವಾದ ಸಾಧನ
- (4) ಮುಖ್ಯೋಪನ್ಯಾಯರ ಕೈಪಿಡಿ

49. ನಿಗಮನ ಪದ್ಧತಿಯ ಮೂಲಕ ವ್ಯಾಕರಣ ಬೋಧಿಸುವ ಸಂದರ್ಭದಲ್ಲಿ ಅನುಸರಿಸುವ ಕ್ರಮ

- (1) ಉದಾಹರಣೆಗಳ ಸಂಗ್ರಹ ನಂತರ ನಿಯಮ ರಚನೆ
- (2) ನಿಯಮ ರಚನೆ ನಂತರ ಉದಾಹರಣೆಗಳ ಸಂಗ್ರಹ
- (3) ಉದಾಹರಣೆಗಳ ಸಂಗ್ರಹ ನಂತರ ಪರಿಶೀಲನೆ
- (4) ಉದಾಹರಣೆಗಳ ಪರಿಶೀಲನೆ ನಂತರ ಉದಾಹರಣೆಗಳ ಸಂಗ್ರಹ

50. ಸ್ವಯಂ ಅಭಿವ್ಯಕ್ತಿ ಸಾಮರ್ಥ್ಯವನ್ನು ಪೋಷಿಸುವಲ್ಲಿ ಈ ಸಾಹಿತ್ಯ ಪ್ರಕಾರ ಪ್ರಮುಖ ಪಾತ್ರ ವಹಿಸುತ್ತದೆ

- (1) ವ್ಯಾಕರಣ ಕಲಿಯುವುದರಿಂದ
- (2) ಪ್ರಬಂಧ ಬರೆಯುವುದರಿಂದ
- (3) ಛಂದಸ್ಸು ಕಲಿಸುವುದರಿಂದ
- (4) ಸಣ್ಣ ಕಥೆಗಳನ್ನು ಓದುವುದರಿಂದ

51. ತರಗತಿಯ ಬೋಧನೆಯಲ್ಲಿ ಸಿಂಹಾವಲೋಕನ ಕ್ರಮದಲ್ಲಿ ಬಳಸುವ ಬೋಧನಾ ಹಂತ ಇದಾಗಿದೆ

- (1) ಪಾಠದ ಬೆಳವಣಿಗೆ
- (2) ಉದ್ದೇಶ ನಿರೂಪಣೆ
- (3) ಪುನರಾವರ್ತನೆ
- (4) ಮನೆಗೆಲಸ

52. 'ಮಾಡುತ್ತಾ ಕಲಿ, ಆಡುತ್ತಾ ಕಲಿ ಮತ್ತು ಪಾಠ್ಯೋದ್ಯಮ ಕಲಿ' ಎಂಬ ಮನೋವೈಜ್ಞಾನಿಕ ತತ್ವದ ತಳಹದಿಯಲ್ಲಿ ಬೆಳೆದು ಬಂದಿರುವ ಬೋಧನಾ ಪದ್ಧತಿ

- (1) ಮೇಲ್ವಿಚಾರಣ ಪದ್ಧತಿ
- (2) ಪ್ರಶೋತ್ತರ ಪದ್ಧತಿ
- (3) ಕ್ರೀಡಾ ಪದ್ಧತಿ
- (4) ಯೋಜನಾ ಪದ್ಧತಿ

53. ಭಾಷೆಯ ರಚನೆಯ ನಿಯಮಗಳು ಹಾಗೂ ಭಾಷೆಯ ಪ್ರಯೋಗವನ್ನು ಕುರಿತ ಶಾಸ್ತ್ರೀಯ ಅಧ್ಯಯನವಿದು

- (1) ಕಥೆ
- (2) ಕಾದಂಬರಿ
- (3) ವ್ಯಾಕರಣ
- (4) ನಾಟಕ

54. ಇದು ಭಾಷಾ ಕಲಿಕೆ ಮತ್ತು ಬೋಧನೆಯ ಮನೋವೈಜ್ಞಾನಿಕ ನಿಯಮಗಳ ಗುಂಪಿಗೆ ಸೇರಿಲ್ಲ
(1) ಭಾಷೆಯಲ್ಲಿ ಸ್ವಾಭಾವಿಕ ಕ್ರಮದಲ್ಲಿ ಕಲಿಸುವುದು
(2) ಜೀವಂತ ಸಂದರ್ಭಗಳು ಹಾಗೂ ಸನ್ನಿವೇಶಗಳಲ್ಲಿ ಕಲಿಸುವುದು
(3) ಭಾಷೆಯನ್ನು ಪುನರ್ಬಲಗೊಳಿಸುತ್ತ ಕಲಿಸುವುದು
(4) ಮೊದಲು ಸಮಾಜದ ಭಾಷೆಯ ಮೂಲಕ ಕಲಿಸಬೇಕು
55. ಗ್ರೀಸ್ ದೇಶದ ತತ್ವಜ್ಞಾನಿ ಸಾಕ್ರಟೀಸ್ ಪ್ರತಿಪಾದಿಸಿರುವ ಈ ಪದ್ಧತಿಯನ್ನು 'ಸಾಕ್ರಟೀಸ್ ಪದ್ಧತಿ' ಎಂದು ಕರೆಯುತ್ತಾರೆ
(1) ಕಥನ ಪದ್ಧತಿ
(2) ಪಾತ್ರ ನಿರ್ವಹಣಾ ಪದ್ಧತಿ
(3) ನಾಟಕಾಭಿನಯ ಪದ್ಧತಿ
(4) ಪ್ರಶೋತ್ತರ ಪದ್ಧತಿ
56. ಕೈಬರಹದಲ್ಲಿ ಅತಿಮುಖ್ಯವಾದ ಕೌಶಲವಿದು
(1) ಸ್ನಾಯು ಕೌಶಲ
(2) ಭಾಷಾ ಕೌಶಲ
(3) ದ್ವನಿ ಕೌಶಲ
(4) ಶ್ರವಣ ಕೌಶಲ
57. ವಸ್ತು ನಿಷ್ಕಮಾದರಿ ಪ್ರಶ್ನೆಗಳು ಹೆಚ್ಚಿನ ಪ್ರಾಶಸ್ತ್ಯ ನೀಡುವುದು ಇದಕ್ಕೆ
(1) ವಿಷಯ ಸಂಘಟನ ಸಾಮರ್ಥ್ಯ ಪರೀಕ್ಷಿಸಲು
(2) ಅಭಿವ್ಯಕ್ತಿ ಸಾಮರ್ಥ್ಯ ಕಂಡುಹಿಡಿಯಲು
(3) ಸ್ಮರಣ ಶಕ್ತಿಯನ್ನು ಪರೀಕ್ಷಿಸಲು
(4) ವಿದ್ಯಾರ್ಥಿಯ ವ್ಯಕ್ತಿತ್ವ ಪರೀಕ್ಷಿಸಲು
58. ಶುದ್ಧ ಭಾಷಾ ಪ್ರಯೋಗದಿಂದ ಕೂಡಿದ ಪದವಿದು
(1) ದ್ರಷ್ಟಿ (2) ದೃಷ್ಟಿ
(3) ದೃಷ್ಟಿ (4) ದ್ರಷ್ಟಿ
59. 'ಮೇರೆದಪ್ಪು' ಪದವನ್ನು ಸಂಧಿ ಬಿಡಿಸಿ ಬರೆದಾಗ ಆಗುವ ಸರಿಯಾದ ರೂಪ ಇದು
(1) ಮೇರು + ದಪ್ಪು (2) ಮೇರು + ಒಪ್ಪು
(3) ಮೇರೆ + ಪಪ್ಪು (4) ಮೇರೆ + ತಪ್ಪು
60. 'ವಿಜ್ಞಾನ' ಪದದ ತದ್ಭವ ರೂಪ ಇದು
(1) ಬಿನ್ನಣ (2) ಬಿಜ್ಞಾನ (3) ವಿಜ್ಞಾನ (4) ವಿಗ್ಯಾನ

PART – II
Language – II
ENGLISH

Direction (Q. No. 31 to 38) : Read the passage given below and answer the questions.

Some boys were aiming at an egg floating on water. No one could shoot the egg and break it. Swami Vivekananda was observing the boys. One of the boys asked Vivekananda, "Do you want to try?" "Yes, I'd like to", replied Vivekananda. He took the gun and concentrated on the egg. He continuously shot twelve times and broke twelve eggs. The boys wondered how he could do that! Vivekananda told them, "You have to practice concentrating on the work you do. Pay complete attention to the work you are doing. Don't think of anything else when you are doing a work. If you do so, you are sure to get success.

31. Some boys in the passage were aiming at
 (1) a bird flying in the sky (2) an egg floating on water
 (3) a deer running on the road (4) Swami Vivekananda observing them
32. One of the boys asked Vivekananda. Do you want to try? because
 (1) he was being polite (2) he saw Vivekananda observing them
 (3) the others asked him to do so (4) he wanted to help Vivekananda
33. The number of eggs shot by Swami Vivekananda was
 (1) ten (2) twenty (3) twenty four (4) twelve
34. From the passage, we understand that
 If we want to succeed, we should
 (1) practice well, concentrate, pay complete attention
 (2) concentrate, be disciplined, practise well
 (3) pay complete attention, be regular, concentrate
 (4) think of other things, be disciplined, be regular
35. "Yes, I'd like to", answered Vivekananda. The underlined word is a/an
 (1) adverb (2) noun (3) adjective (4) verb
36. The correct prefix to be added to the word 'complete' is
 (1) im (2) in (3) dis (4) ir
37. The noun form of the word 'concentrate' is
 (1) concentrating (2) concentrated
 (3) concentration (4) concentrate
38. He continuously shot at the eggs and broke all of them.
 The correct 'wh' question to get the underlined words as answer is
 (1) What did he shoot at?
 (2) Who shot at the eggs?
 (3) Why were all of them broken?
 (4) How did he shoot?

Direction (Q. No. 39 to 45) : Read the text below and answer the questions.

Homes

I might have lived inside a shell
If I had been a snail;
Or in a great wide tossing sea
If I had been a whale!

Or in a busy, noisy hive,
If I had been born a bee;
Or a bunny in a burrow
Eating lettuce for my tea.

I might have had a kennel home,
If I had been a dog.
Or a mud hole in river bank,
Had I been born a frog.

I might have been a little bird,
And lived inside a nest;
But Oh! I'm just a child,
I think my home is the best

– Anonymous

39. man : tea : : bunny : _____
See the first pair of words. Complete the analogy using a suitable word from the poem.
(1) nuts (2) lettuce (3) grass (4) carrot
40. The poet is expressing that it is best to live.
(1) inside a shell (2) inside a burrow
(3) in his home (4) in a mud hole
41. The adjective picked from the poem is
(1) tossing (2) kennel (3) burrow (4) shell
42. All the animals mentioned in the poem have homes. The one that man makes is
(1) hive (2) shell (3) nest (4) kennel
43. The poet would live in a mud hole
(1) if he/she were a snail (2) if he/she were a rabbit
(3) if he/she were a frog (4) if he/she were a whale
44. The correct statement with respect to the poem is
(1) The great sea houses frogs and whales
(2) Rabbits are happy to live in kennels or burrows
(3) A home of busy insects is noisy
(4) The poet wished to live in the homes of animals

45. The synonym of the word 'glad' is
(1) pleased (2) unhappy
(3) sorrowful (4) simple

Direction (Q. No. 46 to 50) : Answer the questions choosing the most appropriate option, following the given directions.

46. Read the first pair of words given below and choose the correct word from the options to fill the blank.

insure : insurance :: perform : _____

- (1) performance (2) performing
(3) performed (4) performs

47. Choose the correctly punctuated sentence.

- (1) Does this letter need any clarification !
(2) Does this letter need any clarification ;
(3) Does this letter need any clarification.
(4) Does this letter need any clarification ?

48. 'I studied well _____ I got first rank.'

The suitable linker to be filled in the blank is

- (1) since (2) but (3) and (4) because

49. 'Dhyan is _____ English grammar by his mother.'

The correct tense form to be filled in the blank is

- (1) teach (2) teaches (3) taught (4) teaching

50. One word for 'one who cannot hear' is

- (1) dumb (2) deaf (3) lame (4) blind

51. Students find it difficult to understand the text when they do not know the meaning of the words. So it is better to introduce the words.

- (1) after teaching the grammar (2) before evaluation
(3) after transacting the lesson (4) in the beginning of transacting the lesson

52. Teaching-learning materials are used in the classroom to provide better learning experience to all.

Which one among the following is not a teaching learning material

- (1) video clip (2) audio clip (3) camera (4) pictures

53. Teacher asks the students to collect some riddles and solve them in small groups.

This activity develops.

- (1) writing skill (2) memorization (3) listening skill (4) logical reasoning

54. Stories are used more in textbooks.
One of the important reasons for the same is
- (1) stories provide minimum language experience
 - (2) stories are long to read
 - (3) stories provide maximum language experience
 - (4) stories are not useful for other looks
55. Teachers have to use a wide range of 'TLM's in an English classroom.
TLM in this statement means.
- (1) Teaching Listening Management
 - (2) Teaching Learning Material
 - (3) Teacher Learner Maintenance
 - (4) Teacher Learner Management
56. Choose the activity that involves speaking in the given context.
- (1) recite a poem
 - (2) read out a conversation
 - (3) talking about a dream
 - (4) read and explain
57. Formative and Summative assessment make the body of CCE.
CCE in the context means
- (1) Constructive and complete evaluation
 - (2) Continuous and comprehensive evaluation
 - (3) Creative and constructive evaluation
 - (4) Collective and continuous evaluation
58. Providing quality listening experience is very important to develop language skill among learners.
Which of the following is not an audio resource ?
- (1) Radio lesson
 - (2) Recorded poem
 - (3) Textbook
 - (4) Telephonic conversation
59. 'Teacher gives a story to the students, asks them to read and answer questions related to the story'.
This task is used mainly to test
- (1) reading comprehension
 - (2) listening comprehension
 - (3) speaking skill
 - (4) writing skill
60. A teacher announces the title of the lesson and asks the students to guess the number of characters, places and events in the story.
The stage of using such activity is
- (1) pre-reading stage
 - (2) post-reading stage
 - (3) while reading stage
 - (4) evaluation stage

PART – II
Language – II
URDU

مندرجہ ذیل عبارت کو غور سے پڑھئے اور مطلوبہ سوالوں کے مناسب جواب کی نشاندہی دیئے گئے متبادلات میں سے کیجئے۔

پھول قدرت کی صناعتی کا حسین، دلکش اور رنگین شاہکار ہے۔ پھول ایسی چیز ہے جس کو دیکھتے ہی مسرت کا احساس ہوتا ہے اور دل و دماغ پر عجیب کیفیت چھا جاتی ہے۔ پھول ہمارے دل کو طراوت بخشتے ہیں۔ سچ تو یہ ہے کہ پھول انسانی زندگی کا اٹوٹ حصہ ہیں۔ عموماً خوبصورت چہرے کو پھول ہی سے تشبیہ دی جاتی ہے۔ انسانی زندگی میں پھول کی بڑی اہمیت ہے۔ عیدوں اور تہواروں میں پھول کا استعمال کثرت سے ہوتا ہے۔ شادی بیاہ کا تصور تو پھولوں کے بغیر محال ہے۔ شادی بیاہ کے موقعوں پر پھولوں کی سجاوٹ پر لاکھوں روپے خرچ کئے جاتے ہیں۔ جلسے جلوسوں میں آرائش و زیبائش کے لئے پھولوں کا بے انتہا استعمال ہوتا ہے۔ گل پوشی ہمارے تمدن کا ایک حصہ بن گئی ہے۔ غرض انسانی زندگی میں پھول کافی اہمیت رکھتے ہیں۔ پھول ماحول کو خوبصورت بناتے ہیں اور چمن کو رعنائی بخشتے ہیں۔

پھول نہ صرف خوبصورتی اور دلکشی عطا کرتے ہیں۔ بلکہ خوشبو سے ماحول کو معطر بھی کرتے ہیں۔ پھولوں کے اور بھی بہت فائدے ہیں۔ اکثر پھول ہی سے پھل بنتے ہیں۔ یہ مختلف مدارج سے گذر کر کبھی پھل اور کبھی بیج بن جاتے ہیں اور اناج کے طور پر غذا میں استعمال ہوتے ہیں۔ پھول کئی طرح کے ہوتے ہیں۔ خوشبودار اور بغیر خوشبودار اور کچھ بے حد خوبصورت اور رنگین۔ گلاب، چمپا، موگرا، پتیلی، گل شبنم، رات کی رانی، مگن مست وغیرہ خوشبودار پھول ہیں۔ سورج مکھی، کنول، جاسونٹ، گل ہزارہ سدا سہاگن، گیندا، لالی اور گل چینی وغیرہ کم خوشبودار پھول شمار کئے جاتے ہیں۔

31. طراوت کے معنی

- (1) اطراف (2) کڑواہٹ (3) بچک (4) تازگی

32. عموماً اس کو پھول سے تشبیہ دی جاتی ہے۔

- (1) خوبصورت لڑکے کو
(2) خوبصورت لڑکی کو
(3) خوبصورت چہرے کو
(4) کم سن بچہ کو

33. پھول کو مصنف نے جس کا شاہکار بتلایا ہے وہ

- (1) خدا کی قدرت کا
(2) مصور کی مصوری کا
(3) قدرت کی صناعی کا
(4) قدرت کی کاریگری کا

34. "کس تقریب کا پھولوں کے بغیر تصور بھی محال ہے۔"

- (1) عیدوں کا
(2) تہواروں کا
(3) انسانی زندگی کا
(4) شادی بیاہ کا

35. آرائش و زیبائش کیلئے کونسا لفظ مناسب رہیگا؟

- (1) خوبصورتی
(2) بناوٹ
(3) بناؤ سنگھار
(4) ملاوٹ

36. جمن کی رعنائی انہی سے ممکن ہے۔

- (1) کلیوں
(2) نیل بوٹوں
(3) شاخوں
(4) پھولوں

37. عطر کی جمع

- (1) معطر
(2) عطار
(3) عطریات
(4) عطوار

38. ان میں سے اس پھول کا شمار خوشبودار میں نہیں ہوتا۔

- (1) گلاب
(2) کنول
(3) جھیلی
(4) جھپا

دی گئی نظم کو بغور پڑھئے اور مطلوبہ سوالوں کے جواب دے گئے تبادلات میں سے منتخب کر کے نشاندہی کیجئے۔

اردو زباں ہماری	ساری زباں سے پیاری
تاروں بھرے گلن سی	پھولوں کی انجمن سی
بچتے ستار جیسی	ہے آبشار جیسی
دریا کا جیسے پانی	الفاظ میں روانی
ٹپٹی زبان ہے یہ	خوشبو کی کان ہے یہ
تتلی کے رنگ جیسے	ہیں حرف حرف ایسے
اردو ہی بولتی ہے	کوئل جو کوکتی ہے
بچوں کے ماسٹر ہوں	لیڈر ہوں ڈاکٹر ہوں
بھرتی ہے پھول بن کر	سب کی سماعتوں پر

ساری زباں سے پیاری

اردو زباں ہماری

39. اس نظم میں شاعر نے جن کو تتلی کے رنگوں سے تشبیہ دی ہے۔ وہ ہیں

- (1) اردو زبان
(2) خوشبو کی کان
(3) اردو کے حروف
(4) اردو کے الفاظ

40. شاعر کسی پرندے کی بولی کو اردو بولنے والی کہا ہے۔ وہ بولی

- (1) چڑیا کی چہک
(2) پیپے کی پی ہو پی ہو
(3) مرغ کی بانگ
(4) کوئل کی کوک

41. گلن کا مترادف لفظ

- (1) ذہرتی
(2) آکاش
(3) بحر
(4) ستارہ

42. 'سماعتوں' اس لفظ کی جمع ہے

- (1) سماں
(2) آسمان
(3) سماعت
(4) سمیع

43. خوشبو کی کان سے شاعر کی مراد
- (1) خوشبو کی دوکان
(2) خوشبو کا منبع (معدن)
(3) کان کی خوشبو
(4) اداکارہ خوشبو کا کان
44. لیڈر، ڈاکٹر اور ماسٹر کی سماعتوں پر اُردو کا اثر
- (1) موسیقی کے تار جیسا
(2) آپٹار جیسا
(3) دریا کی روانی جیسا
(4) پھولوں کی جھڑی جیسا
45. دریا کے پانی کی روانی سے کس چیز کی تشبیہ دی گئی ہے؟
- (1) اُردو زبان کی
(2) اُردو کے حروف کی
(3) اُردو الفاظ کی
(4) اُردوئے معلیٰ کی
46. اظہار خیال کی قسموں میں یہ شامل نہیں ہے۔
- (1) اشاروں کی زبان
(2) آوازوں کی زبان (گفتگو)
(3) علامتوں کی زبان
(4) سنگیت
47. ان میں سے صنفِ نظم
- (1) مضمون نگاری
(2) سوانح نگاری
(3) قصیدہ
(4) طنز و مزاح
48. تخلیقی اظہار کی پیش کش میں تخلیق کار کے لئے یہ بات مناسب نہیں ہے۔
- (1) تقابلی مطالعہ کی صورت میں
(2) تخلیق شدہ صنفِ ادب کی صورت میں
(3) قواعد کے طور پر
(4) اپنے خیالات دوسروں پر ٹھونسنے کی کوشش

49. مادری زبان بیک وقت آہ ہے جو راحت، مسرت اور معلومات کے ساتھ ساتھ احساسات و جذبات کا بہترین ذریعہ سمجھا جاتا ہے۔ اس بیان کی پیش کش کرنے والا

(1) بیری (2) WM رائبرن

(3) البرٹ شوٹزر (4) بروئر

50. تعلیمی اعتبار سے مادری زبان وہ ہے جس میں بچہ کو یہ تعلیم دی جاتی ہے۔

(1) علاقائی تعلیم (2) مذہبی تعلیم

(3) رسمی تعلیم (4) اسکولی تعلیم

51. زبان سکھانے کے آسان طریقوں میں کونسا غیر مناسب طریقہ ہے؟

(1) غیر رسمی سے رسمی اظہار کی جانب

(2) انفرادی معنی والے الفاظ سے عام فہم الفاظ کی جانب

(3) غیر استدلالی سے استدلالی باتوں کی جانب

(4) مشکل سطح سے آسان سطح کی جانب

52. ابتدائی مرحلہ میں سماعت اور گویائی میں درپیش مسئلہ میں یہ کونسا مسئلہ نہیں ہے۔

(1) مناسب الفاظ کی کمی (2) گھریلو زبان کے الفاظ کا استعمال

(3) کلاس سے غیر حاضر ہو جانا (4) تلفظ میں فرق

53. کسی کی بات سن کر ضبطِ تحریر میں لانا یہ کہلاتا ہے۔

(1) مضمون نویسی (2) املا نویسی

(3) انشا پردازی (4) منظر نگاری

54. صاف، صحیح اور خوش خط کا خیال رکھ کر لکھنے والے بچوں کی

(1) تحریری صلاحیت کی جانچ (2) ذہنی قابلیت کی جانچ

(3) اکتسابی قابلیت (4) عمدہ خواندگی کی جانچ کی جاسکتی ہے

55. ماہر نفسیات دائی گوٹسکی کے مطابق بچوں کی آموزش میں اہم کردار ادا کرنے والا امور
- (1) گھریلو ماحول (2) اسکولی ماحول
(3) مذہبی ماحول (4) سماجی ماحول
56. مادری زبان میں پختگی لانے کے ذریعہ
- (1) بولنے میں روانی آتی ہے (2) سمجھنے میں آسانی ہوتی ہے
(3) دیگر زبانوں کے سمجھنے میں آسانی ہوتی ہے (4) زبان پر عبور حاصل ہوتا ہے
57. شمولیتی جماعت کی آموزش کے محاسباتی آلات متوازن ہونا چاہئے تاکہ
- (1) مختلف صلاحیتوں والے بچے شامل ہوں (2) تمام بچے آموزش حاصل کریں
(3) محاسبہ میں دو بہ دو شامل ہوں (4) جماعت میں نیا پن آئے
58. آخری امتحان کے لئے سوالات کے پرچے کی تیاری سے پہلے بلیو پرنٹ (نیلے خاکے) کی تیاری
- کا اہم مقصد
- (1) سوالوں کا لحاظ کرنا (2) نشانات مقرر کرنا
(3) متوازن سوال نامہ کی تیاری (4) اعلیٰ آفیسر کا حکم بجالانا
59. ہر موقع عنوان فراہم کر کے جو بحث کرائی جاتی ہے یہ کہلاتی ہے
- (1) تقریر (2) مباحثہ
(3) فی البدیہہ (4) گردہی بحث
60. حروف اور الفاظ کی آموزش کے لئے استعمال کئے جانے والے وسائل میں سے جس چیز پر زیادہ زور دیا گیا ہے وہ ہے
- (1) سلائیڈ (2) جھلکی کارڈ
(3) چارٹ (4) پیائل بورڈ

PART - II

மொழி - II

தமிழ்

கீழே கொடுக்கப்பட்டுள்ள பகுதியைப் படித்துணர்ந்து 31 முதல் 37 வரையிலான வினாக்களுக்குரிய விடைகளை எழுதுக.

உலக அளவில் இன்றளவும் போற்றப்படும் ஓவியமாக விளங்கும் 'மோனாலிசா' உருவப்படம் பாரீஸில் உள்ள லவ்ரே என்ற அருங்காட்சியகத்தில் இருக்கிறது. இவ்வோவியத்தை 1519 ஆம் ஆண்டு லியோனாடோ டாவின்சி என்ற ஓவியர் வரைந்தார்.

இவ்வோவியத்திற்கு முகத்தில் புருவம் கிடையாது. இந்த ஓவியத்தில் உள்ள பெண்ணின் உதடுகளில் தவழும் இலேசான மர்மப் புன்னகை குறித்து கலையுலகில் இன்றளவும் விவாதங்கள் தொடருகின்றன. அமெரிக்காவைச் சேர்ந்த ரோன் பிக்கிரில்லோ என்ற ஓவியர் இவ்வோவியத்தை ஒரு புறமாகச் சாய்த்துத் திருப்பி பார்த்தால் மூன்று மிருகங்களின் உருவங்கள் மறைந்திருப்பது தெரிவதாகக் கூறியுள்ளார். ஓவியத்தின் வலது மேல் புறத்தில் சிங்கம், இடதுபுறம் வாலில்லாக் குரங்கு, வலது கீழ்ப்புறம் எருமை ஆகிய வடிவங்கள் காணப்படுவதுவதாக ஓவியர் ரோன் கூறியுள்ளார். அந்த முகத்தில் ஏற்படும் வெளிச்சம் அந்தக் கண்கள் எந்தத் திசையிலிருந்து பார்த்தாலும் நம்மை நோக்குவது போன்ற பிரம்மை. வரைந்த நாளிலிருந்து மிகவும் புகழ் பெற்ற படமாக உலகெங்கும் காட்சியளிப்பது இப்படத்தின் நகல்கள்.

31. உலகப் புகழ் பெற்ற ஓவியமான 'மோனாலிசா' உருவப்படம் தற்போது இருக்குமிடம்
- | | |
|---------------------------|-------------------------|
| (1) ஈஃபிள் டவர் | (2) மாண்ட் மேட்ரே ஆலயம் |
| (3) லவ்ரே அருங்காட்சியகம் | (4) சாம்ப்ஸ் எலிஸீஸ் |
32. மோனாலிசா ஓவியத்தில் இடம் பெறாதது
- | | |
|-------------|-----------------------|
| (1) சிங்கம் | (2) வாலில்லா குரங்கு |
| (3) எருமை | (4) முகத்தில் புருவம் |
33. மோனாலிசா ஓவியத்தினால் உண்டாகும் பிரம்மை
- | |
|--|
| (1) பெண்ணின் உதடுகளில் தவழும் இலேசான மர்மப் புன்னகை |
| (2) கண்கள் எந்தத் திசையிலும் பார்த்தாலும் நம்மை நோக்குவது போன்ற உணர்வு |
| (3) ஓவியத்தை ஒரு புறமாக சாய்த்து பார்த்தால் மூன்று மிருகங்களின் உருவங்கள் மறைந்திருப்பது காணப்படுவது |
| (4) உலகப் புகழ் பெற்ற ஓவியம் என்று கருதப்படுவது |

34. மோனாலிசா ஓவியத்தை வரைந்தவர்
 (1) லியோனா டோடாவின்ஸி (2) ரோன் பிக்கிரில்லோ
 (3) தியோடர் கெரிகல்ட் (4) ஜீன் பிராங்காய்ஸ்
35. வாலில்லாக் குரங்கு-பிரிக்கும் முறை
 (1) வாலில்லா + குரங்கு (2) வாலிலா + குரங்கு
 (3) வால் + இல்ல + குரங்கு (4) வால் + இல்லா + குரங்கு
36. பகுபதம் சொல்லாவது
 (1) வரைந்தான் (2) பணம் (3) எருமை (4) கண்
37. உலக + அளவில் - இடம்பெற்றுள்ள விகாரப் புணர்ச்சி வகை
 (1) தோன்றல் (2) விரிதல் (3) கெடுதல் (4) திரிதல்

கீழ்வரும் செய்யுளைப் படித்து, கொடுக்கப்பட்டுள்ள 38 முதல் 45 வரையிலான வினாக்களுக்குரிய விடைகளை எழுதுக.

ஒற்றைக் குடும்பந் தனிலே - பொருள்
 ஒங்க வளர்ப்பவன் தந்தை
 மற்றைக் கருமங்கள் செய்தே-மனை
 வாழ்ந்திடச் செய்புவ ளன்னை

ஏவல்கள் செய்பவர் மக்கள்-இவர்
 யாவரும் ஓர்குலம் அன்றோ ?
 மேவி அனைவரும் ஒன்றாய்-நல்ல
 வீடு நடத்துதல் கண்டோம்

சாதிப் பிரிவுகள் சொல்லி-அதில்
 தாழ்வென்றும் மேலென்றும் கொள்வார்
 நீதிப் பிரிவுகள் செய்பவர்-அங்கு
 நித்தமும் சண்டைகள் செய்வார்

சாதிப் கொடுமைகள் வேண்டாம்-அன்பு
 தன்னில் செழித்திடும் வையம்
 ஆதர வற்றிங்கு வாழ்வோம்-தொழில்
 ஆயிரம் மாண்புறச் செய்வோம்

- சுப்பிரமணிய பாரதியார்

38. குடும்பத்தில் பொருளை ஒங்கச் செய்பவர்
 (1) தாய் (2) தந்தை (3) குழந்தைகள் (4) உறவினர்
39. தாயால் வாழ்வது
 (1) மனை (2) பள்ளி (3) தொழில் (4) நாடு

40. நீதியை தனித்தனியாக்கி சண்டைகள் செய்பவர்களால்
 (1) நீதி நிலைத்தோங்கும் (2) நாடு வளம் பெறும்
 (3) வீட்டில் அமைதி உண்டாகும் (4) சாதி பிரிவு ஏற்படும்
41. வையம் இதனால் செழிக்கும்
 (1) ஒருவருக்கொருவர் விட்டுக் கொடுத்து ஆதரவாய் இல்லாமல் தத்தம் பணிகளைச் செய்வதால்
 (2) ஒருவருக்கொருவர் விட்டுக் கொடுத்து ஆதரவாய் இருந்து தத்தம் பணிகளைச் செய்வதால்
 (3) ஒருவருக்கொருவர் விட்டுக் கொடுக்காமல் இருந்து தத்தம் பணிகளைச் செய்வதால்
 (4) ஒருவருக்கொருவர் விட்டுக் கொடுத்து ஆதரவாய் இருந்து தத்தம் பணிகளை செய்யாதிருந்தால்
42. 'நித்தமும் சண்டைகள் செய்வார்' இங்கு செய்வினையைக் குறிக்கும் சொல்
 (1) நித்தமும் (2) சண்டைகள்
 (3) செய்வார் (4) சண்டைகள் செய்வார்
43. கண்டோம் என்ற சொல்லின் எதிர்மறை
 (1) கானோம் (2) கண்டோம்
 (3) காண்கிறோம் (4) கண்டிலோம்
44. பாடலில் உலகம் என்பதைக் குறிக்கும் சொல்
 (1) நீதி (2) குடும்பம் (3) மக்கள் (4) வையம்
45. மேற்காணும் பாடலில் அநீதி என்ற சொல்லின் எதிர்சொல்
 (1) சாதி (2) அன்பு (3) நீதி (4) தாழ்வு
46. மனதில் நன்கு பதிவது
 (1) காதால் கேட்பது (2) கண்ணால் காண்பது
 (3) வீட்டு வேலை செய்வது (4) படித்தறிவது
47. வேதகால கல்வி முறையில் வேதங்களோடு கற்பிக்கப்பட்டவை
 (1) வானவியல், கட்டிடக்கலை, கவிதைக்கலை
 (2) அறிவியல், கட்டிடக்கலை, வானவியல்
 (3) வானவியல், தருக்கம், சோதிடம், மருத்துவம்
 (4) தருக்கம், கட்டிடக்கலை, ஓவியக்கலை

48. இதில் சரியாகப் பொருந்துவது
1. சிந்தனைக் கட்டுரை a) பாணிப்புக் கட்டுரை
 2. விவாதக் கட்டுரை b) விளக்கக் கட்டுரை
 3. கற்பனைக் கட்டுரை c) தருக்கியல் கட்டுரை
- (1) 1-b, 2-a, 3-c (2) 1-a, 2-b, 3-c
 (3) 1-c, 2-b, 3-a (4) 1-b, 2-c, 3-a
49. கட்டுரையில் இடம்பெற வேண்டிய செய்திகளை முறையாக எழுதுவது
- (1) கட்டுக் கோப்புத் திறன் (2) சொல்லாட்சித் திறன்
 - (3) செய்திறன் (4) ஆய்ந்தறியும் திறன்
50. இது வீட்டு வேலை அல்லது வீட்டுப் பயிற்சி கொடுப்பதன் நோக்கமல்ல
- (1) வகுப்பில் கற்றவற்றை மனதில் பதிய வைத்தல்
 - (2) படிப்புப் பயிற்சி, எழுத்துப் பயிற்சி பெற உதவுதல்
 - (3) பள்ளியில் செய்து முடித்தல்
 - (4) ஓய்வு நேரத்தைப் பயன்படுத்தி மகிழ்தல்
51. எளிய நிலை வினாக்கள்; அறிவியல் வினாக்கள்; இடைநிலை வினாக்கள்; உயர் நிலை வினாக்கள். குழுவில் பொருந்தாதது
- (1) எளிய நிலை வினாக்கள் (2) இடைநிலை வினாக்கள்
 - (3) உயர்நிலை வினாக்கள் (4) அறிவியல் வினாக்கள்
52. மாணவன் சரியான விடையைக் கூறும்போது ஆசிரியர் செய்யக்கூடாதது
- (1) தலை அசைத்து ஏற்றுக் கொள்ளுதல்
 - (2) ஒன்றும் கூறாமல் இருத்தல்
 - (3) புன்முறுவலுடன் பாராட்டுதல்
 - (4) அருகே சென்று தட்டிக் கொடுத்தல்
53. மொழி கற்பித்தல் வல்லாரின்படி, ஒரு குழந்தையின் ஆரம்பக்கால கல்வி இம்மொழியில் வழங்கப்பட வேண்டும்
- (1) முதல் மொழியாக (2) இரண்டாம் மொழியாக
 - (3) அயல் மொழியாக (4) பன் மொழிகளாக

54. தொடர்ச்சியான மற்றும் விரிவான மதிப்பீட்டின் மூலம் ஓர் ஆசிரியர் அறிய விரும்புவது
 (1) கற்றல் நோக்கங்களின் சாதனையை மதிப்பிட
 (2) கற்போர் ஆசிரியரை மதிப்பிட
 (3) ஒரு குழுவில் கற்போரின் தனிப்பட்ட தேவைகளைக் கண்டறிய
 (4) கற்போரை நெரிசலில் கற்கச் செய்ய
55. சுருக்கமாக எழுதுதல், குறிப்பு தயாரித்தல், அறிக்கையிடல் ஆகியவை எத் திறனுக்குத் தொடர்புடையவை
 (1) பேச்சுத் திறன் (2) கேட்டல் திறன்
 (3) எழுதும் திறன் (4) படிக்கும் திறன்
56. கற்பவரை முழுமையாக மதிப்பிடப் பயன்படுவது
 (1) அலகு முடிவு தேர்வு
 (2) கால முடிவு தேர்வு
 (3) தொடர்ச்சியான மற்றும் விரிவான மதிப்பீடு
 (4) மாதக் கடைசியில் மதிப்பீடு
57. ஒரு மாணவரின் படிக்கும் ஆர்வத்தைத் தூண்டுவதற்கு இதைச் செய்யலாம்
 (1) செய்தித்தாளைப் படித்தல்
 (2) நூலகம் சென்று படித்தல்
 (3) படங்களையும் நிலவரைப்படங்களையும் படித்தல்
 (4) மேற்காணும் அனைத்தையும் படித்தல்
58. ஒரு மொழியைக் கற்றல் என்பது
 (1) மொழியின் அனைத்து திறன்களையும் கற்றறிவதாகும்
 (2) கற்ற மொழித் திறன்களை ஏற்ற சூழ்நிலைகளில் பயன்படுத்துவதாகும்
 (3) பொது இடங்களில் மொழியைத் தடையின்றி பேசுவதாகும்
 (4) அம்மொழியில் நல்ல நூல்களை இயற்றுதல்
59. குழந்தைகள் மொழியைக் கேட்பது
 (1) பிறந்ததிலிருந்து (2) தாயிடமிருந்து
 (3) குடும்பத்தினரிடமிருந்து (4) சூழ்நிலைகளிலிருந்து
60. செய்யுள் கற்பிக்கும் நோக்கங்களில் ஒன்று
 (1) மரபுத் தொடர் சொற்களை அறிதல்
 (2) சொற்களஞ்சியம் பெருக்குதல்
 (3) பத்தி பத்தியாக விளக்கி எழுதுதல்
 (4) உணர்ச்சிகளை செம்மைப்படுத்துதல்

PART – II

భాష – II

తెలుగు

భాగం – ఎ

నూచన : క్రింది పేరా చదివి 31 నుండి 38 వరకు గల ప్రశ్నలకు సరైన సమాధానం ఎన్నుకోండి.

ఆంధ్రులు ప్రాచీన కాలం నుండి నివసించిన భూ ఖండము ఆంధ్రప్రదేశం. ఇది వందొమ్మిదో శతాబ్దంలో రాజకీయ కారణం వలన మూడు ముక్కలుగా విభజన కావడం జరిగింది. అందులో ఒకటి నర్సారు ప్రాంతమని, రెండవది దత్త మండలమని మూడవది తెలంగాణా ప్రాంతమని పిలువబడింది. రాజకీయ కారణాల చేత మూడు భాగాలుగా పరిగణించబడిన ఆంధ్రదేశం స్వాతంత్ర్యంవచ్చి స్వరాజ్యసాధన తర్వాత కూడా మూడు భాగాలుగా చూపబడింది. ఈ భిన్న దృష్టికేవలం పరిపాలనా సౌలభ్యం కోసం, ఆర్థిక సమస్యయ సాధన కోసం మాత్రమే. కాని సాంస్కృతికంగానూ, భాషాపరంగానూ మూడు ప్రాంతాల మధ్య గణనీయమైన భేదం ఉన్నందువలన మాత్రం కాదు. మన రాష్ట్రానికి ఈశాన్య దిశలో ఒరిస్సా ఉత్తరాన మధ్యప్రదేశ్, తూర్పున బంగాళాఖాతం, పశ్చిమాన మహారాష్ట్ర కర్ణాటక రాష్ట్రాలు, దక్షిణ తమిళనాడు ఎల్లలుగా ఉన్నాయి. అంటే సరిహద్దులో తెలుగు భాషతో ప్రత్యక్ష సంబంధం కలిగిన పొరుగు భాషలు ఒరియా, హిందీ, మరాఠీ, కన్నడ, తమిళములు.

31. ఆంధ్ర ప్రాంతం రాజకీయ కారణాల వలన విభజన జరిగిన విధాలు.

(1) ఆరు	(2) మూడు	(3) ఐదు	(4) నాలుగు
---------	----------	---------	------------
32. మన రాష్ట్రానికి ఈశాన్య దిశలో ఉన్న రాష్ట్రం.

(1) బీహార్	(2) మహారాష్ట్ర
(3) ఒరిస్సా	(4) తమిళనాడు
33. ఆంధ్రప్రదేశ్ రాష్ట్రానికి దక్షిణాన ఉన్న రాష్ట్రం

(1) తమిళనాడు	(2) మహారాష్ట్ర
(3) ఒరిస్సా	(4) పశ్చిమ బెంగాల్
34. ఆంధ్రులు ప్రాచీన కాలం నుండి నివసించిన భూఖండం

(1) కన్నడ దేశం	(2) ఆంధ్రదేశం
(3) తమిళ ఖండం	(4) మళయాళదేశం

35. నరిహర్షులో తెలుగు భాషతో ప్రత్యక్ష సంబంధం కలిగిన భాష.
- (1) కన్నడం (2) గుజరాతి
(3) పంజాబీ (4) కాశ్మీరీ
36. శతాబ్దం - ఇది ఈ సంధి యగును.
- (1) గుణ సంధి (2) యణాదేశ సంధి
(3) సవర్ణదీర్ఘ సంధి (4) యణాదేశ సంధి
37. మూడు ముక్కలు - ఇది ఈ సమాసమగును.
- (1) ద్వంద్వ సమాసం (2) ద్విగు సమాసం
(3) కర్మభారయ సమాసం (4) తత్పురుష సమాసం
38. ప్రత్యక్షం - వ్యతిరేకం.
- (1) దగ్గర (2) దూరం
(3) అక్షం (4) పరోక్షం

సూచన : క్రింది వద్యం చదివి 39 నుండి 45 వరకు గల ప్రశ్నలకు సరైన సమాధానం ఎన్నుకోండి.

తల్లిదండ్రుల మీద దయలేని శత్రువులు
పుట్టినేమి వాడు గిట్టినేమి
పుట్టలేన చెదలు పుట్టవా ! గిట్టవా !
విశ్వదాభిరామ విసుర వేమ !

39. వీరి మీద దయ కలిగి ఉండాలి.
- (1) శత్రువుల మీద
(2) బంధువుల మీద
(3) కొండల మీద
(4) తల్లిదండ్రుల మీద

40. పుట్టలో పుట్టి గిట్టునవి

- | | |
|------------|------------|
| (1) చెదలు | (2) ఆకులు |
| (3) చెట్లు | (4) దుంపలు |

41. దయలేని కుమారున్ని కవి దీనితో పోల్చాడు.

- | | |
|-------------|------------|
| (1) దుంపలతో | (2) చెదలతో |
| (3) పాములతో | (4) ఆకులతో |

42. ఈ పద్యాన్ని రచించిన కవి

- | | |
|------------|-------------|
| (1) బద్దెన | (2) ధూర్జటి |
| (3) వేమన | (4) పెద్దన |

43. పున్నామ నరకం నుండి రక్షించువాడు

- | | | | |
|-----------|------------|----------|--------------|
| (1) తల్లి | (2) తండ్రి | (3) అన్న | (4) పుత్రుడు |
|-----------|------------|----------|--------------|

44. తండ్రి - ఈ వచానికి పర్యాయ పదాలు.

- | | |
|----------------------|--------------------|
| (1) నాన్న, గురువు | (2) నాన్న, జనకుడు |
| (3) పిత, ఉపాధ్యాయుడు | (4) జనకుడు, గురువు |

45. పై వద్యం ఈ ఘండస్సుకు చెందినది.

- (1) తేటగీతి
- (2) కంద వద్యం
- (3) ద్విపద
- (4) ఆటవెలది

46. మానవులు తమ అభిప్రాయాలను ఎదుటి వారికి తెలుపుతూ వరస్పరం నహకరించుటోపదానికి తోడ్పడే మౌఖిక ధ్వనుల స్వతంత్ర వ్యవస్థ భాష అని వ్యాఖ్యానించినవారు.

- | | |
|-----------------|------------|
| (1) సైమన్ పాటర్ | (2) ఇజ్జర్ |
| (3) హెగెల్ | (4) హకెట్ |

47. 'బ్రౌన్' వాదం ను ఇలా కూడా పిలుస్తారు.
 (1) డింగ్ డాంగ్ వాదం (2) ధ్వన్యమకరణ వాదం
 (3) టబ్ టబ్ వాదం (4) సాంకేతిక వాదం
48. పెదవులు కొంచెం దగ్గరగా ఉన్నప్పుడు పుట్టే అచ్చులు.
 (1) వర్షులితాలు (2) వివృతాలు
 (3) అర్ధవివృతాలు (4) సంవృతాలు
49. లిఖితమై గ్రంథస్థమైన భాషను ఇలా పిలుస్తారు.
 (1) ప్రాకృత భాష (2) వాడుక భాష
 (3) మాండలిక భాష (4) గ్రాంథిక భాష
50. ఆముక్తమాల్యద గ్రంథంను రచించిన వారు.
 (1) తెనాలి రామకృష్ణుడు (2) శ్రీకృష్ణదేవరాయలు
 (3) అల్లసాని పెద్దన (4) తిక్కన
51. అధ్యాపక వృత్తిని అనుసరించే వారికి ఈ గుణం ఉండటం చాలా అవసరం.
 (1) నహనగుణం (2) అహంభావం (3) వక్షసాతం (4) అసహనం
52. కథా చిత్రాలను, ప్రాతిపదికంగా తీసుకొని చదివేటట్లు చేయు పద్ధతి.
 (1) కథాపద్ధతి (2) పద పద్ధతి (3) వాక్య పద్ధతి (4) నవీనాక్షర పద్ధతి
53. సంక్షిప్తంగా సంగ్రహంగా క్లుప్తంగా ఉన్న విషయాన్ని విస్తృతంగా వివరించి రాయడం.
 (1) సంక్షిప్త లేఖనం (2) విస్తార లేఖనం
 (3) ఉక్త లేఖనం (4) పద లేఖనం
54. పద్యాన్ని మొత్తంగా తీసుకొని బోధించే పద్ధతి
 (1) పఠన పద్ధతి (2) ఛర్యా పద్ధతి
 (3) ఖండ పద్ధతి (4) పూర్ణ పద్ధతి

55. శతకం అనగా.

- (1) అక్ష (2) వేయి (3) కోటి (4) వంద

56. దృశ్య బోధనోపకరణానికి ఉదాహరణం.

- (1) రేడియో (2) వార్తా పత్రిక
(3) టేపిరికార్డర్ (4) టెలిఫోన్

57. స్పష్టంగా దోషహీనంగా రాయడం

- (1) పదన వ్యక్తీకరణ
(2) వాగ్రూప వ్యక్తీకరణ
(3) లిఖితరూప వ్యక్తీకరణ
(4) సృజనాత్మక వ్యక్తీకరణ

58. వర్తమాన విద్యా ప్రణాళికకు ప్రాతిపదిక

- (1) 1988 నాటి జాతీయ విద్యా విధానం
(2) 1987 నాటి జాతీయ విద్యా విధానం
(3) 1986 నాటి జాతీయ విద్యా విధానం
(4) 1984 నాటి జాతీయ విద్యా విధానం

59. విషయంలో భావానుగుణంగా చదవడం

- (1) శ్రవణం (2) భాషణం
(3) లేఖనం (4) వఠనం

60. తిక్కన యుగం

- (1) 12 వ శతాబ్దం
(2) 13 వ శతాబ్దం
(3) 11 వ శతాబ్దం
(4) 14 వ శతాబ్దం

PART – II

भाषा – II

मराठी

सूचना (प्र. क्र. 31 ते 38) : खालील उतारा वाचून त्यावरील प्रश्नांच्या उत्तरांचा योग्य पर्याय निवडा.

हुतात्म्यांचा झगडा हा सामान्यतः लौकिक सामर्थ्य आणि लोकोत्तर प्रेरणा यांच्यामधील झगडा असतो. हुतात्मे हे कधी समाजातील जडता घालवण्यासाठी झगडतात, तर कधी त्यांना समाजाचे प्रतिनिधी म्हणून स्वकीय व परकीय सत्तेशी झुंज द्यावी लागते. धर्म व राष्ट्र यांची प्रतिष्ठा, जनतेचे न्याय्य हक्क; ज्ञानाचे व नैतिक मूल्यांचे पावित्र्य इत्यादी अनेक गोष्टींसाठी हुतात्म्यांनी सर्वस्व वेचले आहे म्हणून त्यांच्या त्यागाबद्दल सहानुभूती उत्पन्न होण्यापेक्षा त्यांच्या तत्त्वांना मान्यता मिळवण्यातच खरा विजय आहे. त्याग हा केव्हा केव्हा आंधळा व प्रतिगामी स्वरूपाचा असू शकतो. म्हणूनच हुतात्म्यांचा आशय अधिक महत्त्वाचा मानला पाहिजे. हुतात्म्य म्हणजे आततायीपणा नव्हे. आततायी माणसाचे कृत्यही प्रक्षोभक व विस्मयजनक ठरते. हुतात्म्यांच्या बलिदानाचे स्वरूप त्याहून मूलतः अगदी भिन्न असते. नेहमीच रूढ व शिष्टसंमत मार्ग निष्फळ ठरल्याखेरीज तो जालीम उपायांचा अवलंब करणार नाही. हुतात्मा हा काही वस्तुनिष्ठ दृष्टीला पारखा झालेला अवलिया नसतो. आपल्या तत्त्वांचा पूर्ण स्वीकार न झाला तरी त्याची तत्परतेने दखल घेण्याइतका आस्थेवाईकपणा असेल आणि त्यातील तथ्यांश ग्रहण करण्याइतकी न्यायबुद्धी व खिलाडूवृत्ती समाजात जागृत असेल, तर तडजोडीसाठी पुढे केलेला हात तो कधीही झिडकारणार नाही. जोपर्यंत मनुष्याचे ज्ञान अपूर्ण आहे, शक्ती मर्यादित आहे, भोवतालच्या परिस्थितीवर त्याला संपूर्ण ताबा मिळवता आला नाही.

31. हुतात्मे समाजातील हे घालविण्यासाठी झगडतात

- (1) आनंद (2) दुःख (3) जडता (4) सुंदरता

32. याचे प्रतिनिधी म्हणून हुतात्म्यांना स्वकीय व परकीय सत्तेशी झुंज द्यावी लागते

- (1) नेत्याचे (2) समाजाचे (3) स्वतःचे (4) दुसन्याचे

33. हुतात्म्यांनी यासाठी सर्वस्व वेचले आहे

- (1) धर्म व राष्ट्र यांची प्रतिष्ठा (2) धर्माची प्रतिष्ठा
(3) समाजाचा प्रतिनिधी नसणे ही प्रतिष्ठा (4) पराक्रमाची प्रतिष्ठा

34. त्याग हा केव्हा केव्हा या स्वरूपाचा असू शकतो

- (1) स्वार्थी व आंधळा (2) निराधार व स्वार्थी
(3) पुरोगामी व डोळस (4) आंधळा व प्रतिगामी

35. या माणसाचे कृत्य प्रक्षोभक व विस्मयजनक ठरते

- (1) श्रीमंत (2) गरीब (3) आततायी (4) हुतात्म्यांचे

36. याच्यासाठी पुढे केलेला हात हुतात्मा झिडकारणार नाही
 (1) मैत्रीसाठी (2) लढाईसाठी (3) लोकप्रियतेसाठी (4) तडजोडीसाठी
37. भोवतालच्या परिस्थितीवर मनुष्याला संपूर्ण ताबा का मिळवता आला नाही
 (1) ज्ञान अपूर्ण आहे म्हणून (2) ज्ञान पूर्ण आहे म्हणून
 (3) विद्वान आहे म्हणून (4) वैज्ञानिक आहे म्हणून
38. हुतात्मा हा कोणत्या दृष्टीला पारखा झालेला अवलिया नसतो असे लेखकास वाटते ?
 (1) सौंदर्य (2) वस्तुनिष्ठ (3) निसर्ग (4) वैज्ञानिक

सूचना (प्र. क्र. 39 ते 45): पुढील कविता वाचा आणि त्याखाली विचारलेल्या प्रश्नांचा योग्य तो पर्याय निवडून उत्तर लिहा.
 धावत गाठतो वळणी रस्ता

हिंडतो डोंगर आणि दऱ्या । मी गावाकडचा पोऱ्या ॥

झाडा झुडपात माझी ही शाळा

खेळ विटीदांडू आणि दोऱ्या । मी गावाकडचा पोऱ्या ॥

खायला रानातील रानमेवा

कांदा, चटणी नि भाकऱ्या । मी गावाकडचा पोऱ्या ॥

माहित नाहीच खोटे बोलणे

करत नाही चोऱ्यामाऱ्या । मी गावाकडचा पोऱ्या ॥

नाही जगत सिनेमासारखे

गोष्टी जगतो खऱ्याखऱ्या । मी गावाकडचा पोऱ्या ॥

राबतो रोजच मी शेतावर

हाती गुरे, बैलांच्या दोऱ्या । मी गावाकडचा पोऱ्या ॥

ऊन, पावसात खेळून येतो

वेचून खातो थंड गाऱ्या । मी गावाकडचा पोऱ्या ॥

नाही करत केवळ अभ्यास

सोबत मौजा, खोड्या साऱ्या । मी गावाकडचा पोऱ्या ॥

39. या कवितेत या मुलाचे वर्णन केलेले आहे
 (1) शहरातील (2) परदेशातील (3) जंगलातील (4) गावाकडील
40. या मुलाची शाळा कोठे भरली आहे ?
 (1) झाडा-झुडपात (2) इमारतीत (3) घरात (4) अंगणात
41. गावाकडचा पोऱ्या या जगत जगतो
 (1) सिनेमासारख्या (2) खऱ्याखऱ्या (3) काल्पनिक (4) फसव्या

42. या मुलाला खायला रानातील _____ मिळतो.
(1) चटणी नि भाकरी (2) माती
(3) रानमेवा (4) रानमलई
43. त्याला खोटे बोलणे माहित नाही, तसेच तो हे ही करत नाही
(1) फसवाफसवी (2) चोच्यामान्या (3) लावालावी (4) मारामारी
44. या कवितेचे योग्य शीर्षक हे आहे
(1) गावाकडचा पोच्या (2) रानमेवा
(3) गावकरी (4) गावगडी
45. तो शेतात रोजच राहतो, त्याच्या हातात गुरे, बैलांच्या
(1) कडाण्या (2) शोपट्या (3) दोऱ्या (4) मुसक्या
46. विद्यार्थी अधिकतर कार्य स्वतःच्या हाताने करत असेल, तर अशा विद्यार्थ्यांची
(1) मानसिक शक्ती वाढते (2) आत्मनिर्भरता वाढते
(3) अहंकारी भाव वाढतो (4) शारीरिक शक्ती वाढते
47. खालीलपैकी शिक्षकांशी संबंधित अध्ययनास प्रभावित करणारा घटक कोणता ?
(1) विषयावर प्रभुत्व (2) बैठक व्यवस्था (3) शालेय वातावरण (4) शाळा
48. बालकांच्या बोधात्मक क्षमतांचा विकास म्हणजे
(1) बालकाची वाढ (2) शारीरिक कौशल्यांचा विकास
(3) अध्ययन विषयक क्षमतांचा विकास (4) व्यक्तिगत विकास
49. खालीलपैकी शिक्षणाचे मुख्य उद्दिष्ट कोणते ?
(1) अभ्यासक्रमाची माहिती देणे (2) विद्यार्थ्यांस परीक्षेसाठी मार्गदर्शन करणे
(3) विद्यार्थ्यांला नोकरी देणे (4) विद्यार्थी विचारशक्तीचा विकास करणे
50. एक मुलगा वर्गात नेहमी उशिरा येतो वर्गात एकांगी राहतो, त्याचे वर्तन जाणण्यासाठी कोणती अभ्यास पद्धती योग्य आहे ?
(1) व्यक्ती अभ्यास (2) प्रायोगिक पद्धती
(3) बाह्य निरीक्षण (4) आत्मनिरीक्षण
51. अध्यापनाची संयोजन पद्धती _____ या अध्यापन सूत्रावर आधारित आहे.
(1) मानसशास्त्राकडून तर्कशास्त्राकडे (2) विशिष्टाकडून सामान्याकडे
(3) ज्ञाताकडून अज्ञाताकडे (4) कठीणाकडून सोप्याकडे

52. कल्पनेमध्ये खालीलपैकी कोणत्या बाबीचा समावेश होतो ?
(1) प्रतिमा (2) स्मरण
(3) अनुभव (4) वरील सर्व
53. विष्णू सखाराम खांडेकर यांच्या या साहित्यकृतीला 'ज्ञानपीठ' पुरस्कार प्राप्त झाला आहे
(1) अमृतवेल (2) वायुलहरी
(3) दोन ध्रुव (4) ययाती
54. खालीलपैकी कर्तरी प्रयोगाचे वैशिष्ट्य कोणते ?
(1) कर्ता तृतीयान्त असतो किंवा चतुर्थी विभक्ती तही असतो
(2) कर्म प्रथमा विभक्तीत असते
(3) कर्म प्रथमान्त किंवा द्वितीयान्त असते
(4) वरील सर्व
55. खालील उदाहरण हे रूपक अलंकाराचे आहे
(1) शिवाजी सिंहासारखा शूर होता
(2) शिवाजी सिंहच होता
(3) शिवाची जणू सिंहच होता
(4) वरील सर्व उदाहरणे
56. य, म, न, स, भ, ल, ग हे या वृत्ताचे गण आहेत
(1) मंदाक्रांता (2) पृथ्वी
(3) भुजंगप्रयात (4) शिखरिणी
57. 'सुंभ जळाला तरी _____' म्हण पूर्ण करा.
(1) पीळ जळत नाही (2) पीळ पडत नाही
(3) पीळ जळतच असतो (4) पीळ पडून राहतो
58. सुत, तनय, नंदन, जनक - गटात न बसणारा शब्द कोणता ?
(1) सुत (2) तनय (3) नंदन (4) जनक
59. नदीतील पाण्याचा उंचावरून पडणारा प्रवाह
(1) कालवा (2) प्रपात (3) अथांग (4) अपूर्व
60. 'महर्षी' या संधीचा विग्रह हा आहे
(1) महा + ऋषी (2) महान असा ऋषी
(3) महान + ऋषी (4) मह + र्षी

PART – II

भाषा – II

हिन्दी

निर्देश (प्र.सं. 31 से 37 तक) : निम्नलिखित पद्यांश को पढ़कर निम्न प्रश्नों के सबसे उचित विकल्प का चयन कीजिए ।

कुछ भी बन बस कायर मत बन ।
ठोकर मार पटक मत माथा,
तेरी राह रोकते पाहन
कुछ भी बन, बस कायर मत बन
ले-देकर जीना, क्या जीना ?
कब तक गम के आँसू पीना ?
मानवता ने तुझको सींचा
बहा युगों तक खून पसीना ।
कुछ न करेगा ? किया करेगा
रे मनुष्य-बस कातर क्रंदन ?
अर्पण कर सर्वस्व मनुज को,
कर न दुष्ट को आत्म-समर्पण
कुछ भी बन, बस कायर मत बन ।

31. कवि क्या बनने की प्रेरणा दे रहे हैं ?

- (1) गम के आँसू पीने की (2) आत्म-समर्पण की
(3) रुकावटों को ठोकर मारने की (4) कायर न बनने की

32. कवि के अनुसार हमें इसके सामने आत्म-समर्पण नहीं करना चाहिए

- (1) दुष्ट के सामने (2) कायर के सामने
(3) मानवता के सामने (4) युग के सामने

33. 'कायर' शब्द का विलोम शब्द है

- (1) डरपोक (2) वीर
(3) कर्मठ (4) दुष्ट

34. 'पाहन' शब्द का पर्यायवाची है

- (1) मेहमान (2) पैर (3) पत्थर (4) पर्वत

35. 'कुछ भी बन बस कायर मत बन' कवि ने इस प्रकार इसलिए कहा है
(1) कुछ भी बनना मुश्किल है (2) कायर मनुष्य अच्छा नहीं होता
(3) कुछ भी बनना बहुत आसान है (4) कायर मनुष्य का जीवन व्यर्थ है
36. इनमें से तुकान्त शब्द है
(1) आत्म-समर्पण (2) जीना-पीना (3) कातर-क्रंदन (4) खून-पसीना
37. बहा युगों तक
(1) कातर क्रंदन (2) खून-पसीना (3) कायर मत बन (4) आत्म-समर्पण
38. इनमें से सही वर्तनी शब्द है
(1) रिषि (2) ऋषि (3) ऋषी (4) रीषि
39. गद्य शिक्षण का उद्देश्य है
(1) छात्रों के वर्णों, शब्दों तथा वाक्यों के उच्चारण में शुद्धता उत्पन्न करना
(2) छात्रों के हृदय में भाषा-विषयक शुद्धता के प्रति सावधानी का भाव उत्पन्न करना
(3) चिन्तन में क्रमशः स्पष्टता, सुगमता एवं क्रमबद्धता लाना
(4) उपर्युक्त सभी
40. यह बोलने की योग्यता है
(1) आशुभाषण (2) सुलेख (3) श्रुतलेख (4) शुद्ध वर्तनी
41. लिपि का सही ज्ञान एवं अभ्यास का उद्देश्य किस स्तर का है ?
(1) प्रारम्भिक स्तर (2) पूर्व माध्यमिक स्तर
(3) उच्चतर माध्यमिक स्तर (4) उच्च स्तर
42. यह शिक्षण सूत्र सही नहीं है
(1) मूर्त से अमूर्त की ओर (2) अज्ञात से ज्ञात की ओर
(3) विश्लेषण से संश्लेषण की ओर (4) अनुकरण से अभ्यास की ओर
43. कविता शिक्षण की प्रणाली है
(1) गीत प्रणाली (2) अभिनय प्रणाली
(3) तुलना प्रणाली (4) उपर्युक्त सभी
44. 'भरत स्कूल जा रहा है।' यह वाक्य इस काल से संबंधित है
(1) सामान्य वर्तमान (2) अपूर्ण वर्तमान
(3) संदिग्ध वर्तमान (4) इनमें से कोई नहीं

45. "शिक्षा वह है, जो जीवन की सम्पूर्ण सत्ता के साथ समन्वय स्थापित करने की शक्ति देती है।" यह इनका कथन है
(1) महात्मा गाँधीजी (2) स्वामी विवेकानंद (3) रवीन्द्रनाथ टैगोर (4) जॉन ड्यूबी
46. मनोविज्ञान का वास्तविक अर्थ है
(1) आत्मा का विज्ञान (2) मस्तिष्क का विज्ञान
(3) चेतना का विज्ञान (4) व्यवहार का विज्ञान
47. शिक्षा मनोविज्ञान का केन्द्र है
(1) बालक (2) शिक्षक (3) पाठ्यक्रम (4) पाठशाला
48. 5 E's का सही क्रम है
(1) प्रस्तुतीकरण-जुड़ना-विस्तार-अभिव्यक्ति-मूल्यांकन
(2) जुड़ना-प्रस्तुतीकरण-अभिव्यक्ति-विस्तार-मूल्यांकन
(3) मूल्यांकन-जुड़ना-प्रस्तुतीकरण-अभिव्यक्ति-विस्तार
(4) अभिव्यक्ति-विस्तार-मूल्यांकन-प्रस्तुतीकरण-जुड़ना
49. सी.सी.ई. का अर्थ है
(1) सतत एवं व्यापक मूल्यांकन (2) सतर्क एवं व्यापक मूल्यांकन
(3) सतत एवं व्यवस्था मूल्यांकन (4) सतर्क एवं व्यवस्था मूल्यांकन
50. निम्न में से यह मौखिक माध्यम नहीं है
(1) सम्मेलन (2) साक्षात्कार (3) प्रश्नावली (4) वाद-विवाद प्रतियोगिता
51. आत्मनिरीक्षण विधि में निरीक्षण होता है
(1) दूसरों का (2) पशुओं का (3) अपना (4) औरों का
52. 'दिन में तारे नज़र आना' मुहावरे का अर्थ है
(1) घबरा जाना (2) आँखों में रोग हो जाना
(3) प्रलय होना (4) आश्चर्यचकित होना

निर्देश (प्र.सं. 53 से 60 तक) : दिए गए गद्यांश को पढ़कर पूछे गये प्रश्नों का सही विकल्प चुनिए।

समस्त ग्रंथों एवं ज्ञानी, अनुभवी जनों का कहना है कि जीवन एक कर्मक्षेत्र है। हमें कर्म के लिए जीवन मिला है। कठिनाइयाँ एवं दुःख और कष्ट हमारे शत्रु हैं, जिनका हमें सामना करना है और उनके विरुद्ध संघर्ष करके हमें विजयी बनना है। अंग्रेज़ी के यशस्वी नाटककार शेक्सपीयर ने ठीक ही कहा है कि "कायर अपनी मृत्यु से पूर्व अनेक बार मृत्यु का अनुभव कर चुके होते हैं, किंतु वीर एक से अधिक बार कभी नहीं मरते हैं।"

विश्व के प्रायः समस्त महापुरुषों के जीवन-वृत्त, अमरिका के निर्माता जॉर्ज वाशिंगटन और राष्ट्रपति अब्राहम लिंकन से लेकर भारत के राष्ट्रपिता महात्मा गाँधीजी और भारत के प्रधानमंत्री लाल बहादूर शास्त्री के जीवन-चरित्र हमें यह शिक्षा देते हैं कि महानता का रहस्य संघर्षशीलता, अपराजेय व्यक्तित्व है। इन महापुरुषों को जीवन में अनेक संकटों का सामना करना पड़ा परंतु वे घबराए नहीं, संघर्ष करते रहे और अंत में सफल हुए। संघर्ष के मार्ग में अकेला ही चलना पड़ता है। कोई बाहरी शक्ति आपकी सहायता नहीं करती है। परिश्रम, दृढ़ इच्छा शक्ति व लगन आदि मानवीय गुण व्यक्ति को संघर्ष करने और जीवन में सफलता प्राप्त करने का मार्ग प्रशस्त करता है।

53. अनेक महान व्यक्तियों की महानता का रहस्य यह है

- | | |
|-------------|-----------------|
| (1) कायरता | (2) संघर्षशीलता |
| (3) कामचोरी | (4) आलस्य |

54. 'वीर' शब्द का भाववाचक संज्ञा रूप है

- | | |
|-----------|--------------|
| (1) साहसी | (2) वीरता |
| (3) निराश | (4) वीरांगना |

55. जीवन एक कर्मक्षेत्र है।

- | | |
|--|-----------------------------|
| (1) जीवन में संघर्ष ही संघर्ष है | (2) जीवन में हिम्मत चाहिए |
| (3) जीवन में निरंतर कर्म करना पड़ता है | (4) कर्म से ही जीवन चलता है |

56. 'परिश्रम' शब्द में उपसर्ग है

- | | | | |
|---------|----------|-------|---------|
| (1) परि | (2) श्रम | (3) प | (4) श्र |
|---------|----------|-------|---------|

57. मार्गप्रशस्त करने का आशय है

- | | |
|---------------------------------|--------------------|
| (1) मार्ग में रुकावट डालना | (2) रास्ता दिखाना |
| (3) मार्ग की बाधाओं को दूर करना | (4) नए मार्ग बनाना |

58. "कायर अपनी मृत्यु से पूर्व अनेक बार मृत्यु का अनुभव कर चुके होते हैं, किंतु वीर एक से अधिक बार कभी नहीं मरते हैं।" यह कथन इनका है

- | | |
|--------------------|---------------------|
| (1) शेक्सपीयर | (2) अब्राहम लिंकन |
| (3) जॉर्ज वाशिंगटन | (4) महात्मा गाँधीजी |

59. 'भारत के प्रधानमंत्री लाल बहादूर शास्त्री।' इस वाक्य में रेखांकित कारक चिन्ह है।

- | | |
|----------------|-----------------|
| (1) कर्ता कारक | (2) कर्म कारक |
| (3) संबंध कारक | (4) संबोधन कारक |

60. 'सफलता' शब्द का विलोमार्थ रूप है

- | | |
|---------------|------------|
| (1) फलता | (2) असफलता |
| (3) संरक्षकता | (4) अफलता |

PART – II

भाषा – II

संस्कृत

सूचना : (प्र. सं. 31 – 37) : अधोलिखित पद्यं पठित्वा तदाधारित प्रश्नानां विकल्पात्मकोत्तरेभ्यः समुचितमुत्तरं चित्वा लिखत।

(a) नायं प्रयति विकृतिं विरसो न यस्मात्
न क्षीयते बहुजनैः नितरां निपीतः ।
जाड्यं निहन्ति रुचिमेति करोति तृप्तिं
नूनं सुभाषितरसः अन्यरसातिशायी।

(b) चित्ते भ्रान्तिर्जायते मद्यपानात् भ्रान्ते चित्ते पापचर्यामुपैति ।
पापं कृत्वा दुर्गतिं यान्ति मूढाः तस्यान्मद्यं नैव पेयं न पेयम् ।

31. एषः विरसः न स्यात् इति कवेः आशयः

(1) इक्षुरसः (2) मधुररसः (3) कादम्बरी रसः (4) सुभाषित रसः

32. 'निहन्ति' इति पदस्य वचनमेतत् भवति

(1) एक वचनम् (2) द्विवचनम्
(3) बहुवचनम् (4) सर्ववचनम्

33. मूढाः अनेन कारणेन दुर्गतिं यान्ति

(1) मद्यपानं कृत्वा (2) पापं कृत्वा
(3) चित्तभ्रान्त्या (4) मूर्खतया

34. 'विकृतिः' इति पदस्य विरुद्धार्थक पदम् इदमस्ति

(1) सङ्कृतिः (2) कृतिः (3) प्रकृतिः (4) सुकृतिः

35. अन्यरसातिशायी-इति पदे एषः सन्धिः वर्तते

(1) यण् (2) गुणः (3) पूर्वरूपः (4) सवर्णदीर्घः

36. उपैति-अत्र एषः लकारः दृश्यते

(1) लट् (2) लिट् (3) लोट् (4) लृट्

37. 'नूनम्' इति पदं व्याकरणदृष्ट्या एवं भवति

(1) प्रथमा एकवचनम् (2) विशेषणम्
(3) अव्ययम् (4) षष्ठी बहुवचनम्

सूचना : (प्र. सं.) : अधोलिखित गद्यांशं पठित्वा तदाधारित प्रश्नानां विकल्पात्मकोत्तरेभ्यः समुचितमुत्तरं चित्वा लिखत ।

महादेवी कर्णाटकस्य शिवमोगमण्डलस्य शिकारिपुरोपमण्डलस्य 'उडुतडि' इति ग्रामे प्रायः क्रि.श. ११३० तमे वर्षे अजायत । तस्याः पिता निर्मलशेडि माता च सुमतिः सद्गुणसम्पन्ना एषा बाल्ये एव पूजादिषु धार्मिककार्येषु निमग्ना अभवत् ।

महादेवी अप्रतिमसुन्दरी आसीत् । तस्याः सौन्दर्येण आकृष्टः राजा कौशिकः तां परिणेतुं मनश्चकार । परन्तु चेन्नमल्लिकार्जुनमेव स्वपतिं मन्यमाना सा राज्ञः आशयं तिरस्कृतवती । किन्तु तस्याः पितरौ राज्ञः भीतौ कौशिकं परिणेतुं ताम् आदिष्टवन्तौ । अनन्यशरणा महादेवी कौशिकं परिणेतुम् अङ्गीचकार । किन्तु सा निर्बन्धत्रयं तस्य पुरतः निर्दिष्टवती । किन्तु कौशिकः निर्बन्धत्रयस्य उल्लङ्घनं कृतवान् ।

तदा महादेवी कौशिकं परित्यज्य राजभवनात् बहिर्गतवती । ततः साक्षात् कल्याणनगरीं प्रविष्टवती । तत्र अल्लमप्रभोः आध्यक्ष्ये निर्मिते अनुभवमण्डपे अध्यात्मविषयान् लोकेभ्यः उपदिदेश ।

महादेव्याः कठिनतमं वैराग्यम् अवलोक्य मूकविस्मिताः अल्लमप्रभुवसवादिशरणाः ताम् 'अक्क' 'वैराग्यनिधिः' इति सम्बोधितवन्तः । कालान्तरे सा श्रीशैलम् आगत्य तत्र समीपे कदलीवने चेन्नमल्लिकार्जुनस्य दर्शनं स्वीकृतवती । ततः तत्र समीपे कदलीवने चेन्नमल्लिकार्जुने ऐक्यङ्गता ।

'योगाङ्गत्रिविधिः', 'सृष्टिय वचन', 'मन्त्रगौप्य' इति तिस्रः कृतीः अक्कमहादेवी अरचयत् । 'चेन्नमल्लिकार्जुन' इति अङ्कितनाम्ना इयं बहूनि वचनानि रचितवती । एतानि च भक्तिभावपूर्णानि बोधप्रदानि च वर्तन्ते ।

38. पुरतः अस्य विरुद्धार्थकपदं भवति इदम्

- (1) अग्रतः (2) वामतः (3) पृष्ठतः (4) दक्षिणतः

39. शिकारिपुर क्षेत्रम् अस्मिन् मण्डले अस्ति

- (1) शिरसि (2) शिवमोग्गा (3) उडुपि (4) हासन

40. अत्र कौशिकनामधेयः एषः अस्ति ।

- (1) अक्कमहादेव्याः पतिः (2) अक्कमहादेव्या पिता
(3) अक्कमहादेव्याः भ्राता (4) अक्कमहादेव्याः मातुलः

41. उपदिदेश-इत्यत्र एषः लकारः वर्तते

- (1) लट् (2) लिट् (3) लोट् (4) लृट्

42. अवलोक्य-अत्र एषः कृतप्रत्ययः वर्तते

- (1) तव्यत् (2) अनीचर् (3) तुमुन् (4) ल्यप्

43. अक्कमहादेव्या ऐक्यङ्गतं स्थलम् इदम्

- (1) कदलीवनम् (2) पनसवनम्
(3) मधुवनम् (4) महावनम्

44. परित्यज्य-इत्यत्र परि इति पदस्य व्याकरणांशः अयम्
 (1) कृदन्तः (2) तद्धितान्तः (3) उपसर्गः (4) धातुः
45. मनश्चकार-अत्र अयं सन्धिः वर्तते
 (1) गुणः (2) यण् (3) श्चुत्व (4) विसर्ग
46. प्रदत्तविकल्पेभ्यः समुचितम् उत्तरं लिखत
 कक्ष्यायां कथं पाठः कर्तव्यः इत्यस्य व्याख्यानमेव पाठस्य टिप्पणी इति एषः वदति
 (1) लेस्टर् बि साण्डस् (2) हर्बर्ट
 (3) पावलाव् (4) कोठारी
47. प्रात्यक्षिकपाठः - शिक्षकः # प्रयोगशालापाठः _____ अत्र चतुर्थपदम् इदमस्ति ।
 (1) पालकः (2) समाजः (3) विद्यार्थी (4) समूहः
48. प्रश्नानां वर्गीकरणे अयं नान्तर्भवति
 (1) पीठिका प्रश्नः (2) बोधना प्रश्नः (3) परीक्षार्थ प्रश्नः (4) पाठप्रश्नः
49. शिक्षणअधिगमयोः प्रक्रियाम् एते प्रशिक्षणानाम् उद्देशाः सन्ति
 (1) ज्ञानात्मक - अवबोधात्मक - कौशलात्मक - अभिव्यक्त्यात्मक - प्रशंसात्मकम् उद्देशः
 (2) प्रशंसात्मक - निन्दात्मक - ज्ञानात्मक - कौशलात्मकम् उद्देशः ।
 (3) क्रियात्मक - परिणामात्मक - ज्ञानात्मक - अवबोधात्मकम् उद्देशः ।
 (4) सन्देशात्मक - सर्जनात्मक - तात्त्विक - अवबोधात्मकम् उद्देशः ।
50. शिक्षणसूत्रेषु (maxims of teaching) इदं सूत्रम् अन्यतमं वर्तते
 (1) प्रत्यक्षतः अप्रत्यक्षं प्रति (2) सम्बन्धज्ञानम्
 (3) सामाजिक प्रणाली (4) स्मृतेः वर्गीकरणम्
51. सूक्ष्मशिक्षणस्य स्वरूपमधिकृत्य त्रयः पक्षाः सन्ति । तत्रैकः
 (1) प्रस्तावनात्मक पक्षः (Introduction Aspect)
 (2) ज्ञानप्राप्ति पक्षः (Knowledge Acquisition Aspect)
 (3) कौशल प्राप्ति पक्षः (Skill Acquisition Aspect)
 (4) अन्तरणपक्षः (Transfer Aspect)

52. श्यामपट्ट लेखनावसरे अस्य दोषस्य विषये शिक्षकः जागरूकः भवेत्
(1) अक्षराणाम् आकारः समानः सुन्दरश्च भवेत्
(2) क्रमबद्ध लेखनं कुर्यात्
(3) प्रतिपदानां मध्ये विरामचिह्नं दद्यात्
(4) प्रत्येकम् अक्षरं तथा शब्दानां मध्ये समानदूरं भवेत्
53. विभिन्न सङ्गतिषु दृश्यमान लक्षणानि सामान्य नियमत्वेन निरूप्यमाणपद्धतिम् एवं निर्दिशति
(1) विलोम पद्धतिः (2) सहगमन पद्धतिः
(3) निगमन पद्धतिः (4) अनुगमन पद्धतिः
54. बोधना नियमेषु (Maxims of teaching) अयं नियमः अन्यतमः वर्तते
(1) पुनरावर्तनम् (2) विषयनिरूपणम् (3) उद्देश कथनम् (4) ज्ञानात् अज्ञानं प्रति
55. शालासङ्घटनायां विद्यमानेषु अंशेषु एषः नान्तर्भवति
(1) योजना (2) आयः - व्ययः
(3) भौतिक साधनानां प्राप्तिः (4) शिक्षणस्य अर्थः
56. छात्राः क्रीडाद्वारा अधीयमानेभ्यः अंशेभ्यः अयमंशः भिन्नः वर्तते
(1) परस्पर सहकारः (2) जयः पराजयः च
(3) अङ्कप्राप्तिः (4) परस्परं गौरवप्राप्तिः
57. शालाप्रकोष्ठे एतस्य सञ्चारः सम्यक् भवति चेत् छात्राणां कृते सामर्थ्यस्य वृद्धिः भवति
(1) प्रकाशस्य (2) वायोः (3) जलस्य (4) अध्यापकस्य
58. शालानिवेशनम् अत्र भवति चेत् छात्राणाम् अध्ययनाय सौविध्यं भवति
(1) ग्रामात् अनतिदूरे उन्नत प्रदेशे (2) ग्रामात् दूरे समस्थले
(3) ग्रामस्य मध्ये (4) जनसम्मर्द स्थले
59. शिक्षकाणां सर्वदा स्मर्तव्येषु मूलतत्त्वेषु इदं न अन्तर्भवति
(1) पाठ्यवस्तूनां विषये स्पष्ट ज्ञानम् (2) बोधनासमये छात्राणां भागग्रहणम्
(3) शाला विरामसमयः (4) बोधने नवीनतन्त्रज्ञानस्य उपयोगिता
60. पाठयोजनायाः (lesson plan) आवश्यकता एतदर्थं भवति
(1) पाठस्य निर्माणार्थम् (2) पाठस्य उद्देश पूरणार्थम्
(3) पाठस्य सम्पूर्णार्थम् (4) पाठस्य प्रश्नोत्तरलेखनार्थम्

**KANNADA MEDIUM
PART – III
CHILD DEVELOPMENT AND PEDAGOGY**

61. ಪರಿಣಾಮಕಾರಿ ಕಲಿಕೆಯನ್ನು ಪ್ರಾಥಮಿಕ ಹಂತದಲ್ಲಿ ಹೆಚ್ಚಿಸುವ ಕ್ರಮ
- (1) ಕಲಿಕೆಯ ಚಿಕ್ಕ ಚಿಕ್ಕ ಹಂತಗಳಿಗೆ ಬಹುಮಾನವನ್ನು ನೀಡುವುದು
 - (2) ಪ್ರಯತ್ನ ಮತ್ತು ಅಭ್ಯಾಸ
 - (3) ವಿದ್ಯಾರ್ಥಿಗಳಲ್ಲಿ ಸ್ಪರ್ಧೆಯನ್ನು ಪ್ರೋತ್ಸಾಹಿಸುವುದು
 - (4) ವಿದ್ಯಾರ್ಥಿಯ ನಿತ್ಯಜೀವನಕ್ಕೆ ಕಲಿಸುವ ವಿಷಯಗಳ ಸಂಬಂಧ ಕಲ್ಪಿಸುವುದು
62. ಇವುಗಳಲ್ಲಿ ಯಾವುದು ಬೆಳವಣಿಗೆಯ ತತ್ವ ಮತ್ತು ಲಕ್ಷಣಗಳಲ್ಲ ?
- (1) ಸ್ಥಗಿತಗೊಳಿಸುವ (discontinuity) ತತ್ವ
 - (2) ಏಕೀಕರಣ ತತ್ವ
 - (3) ಮಾದರಿಯ ಏಕರೂಪತೆ
 - (4) ಬೆಳವಣಿಗೆಯ ಗತಿ ಸಮರೂಪವಾಗಿರುವುದಿಲ್ಲ
63. ಕಲಿಕೆಯ ಅತ್ಯಂತ ಸೂಕ್ತವಾದ ಅರ್ಥವೆಂದರೆ
- (1) ಕೌಶಲಗಳ ಗಳಿಕೆ
 - (2) ವರ್ತನೆಯ ಮಾರ್ಪಾಡು
 - (3) ವೈಯಕ್ತಿಕ ಹೊಂದಾಣಿಕೆ
 - (4) ಜ್ಞಾನದ ಪ್ರಚೋದನೆ
64. ತರಗತಿಗಳಲ್ಲಿ ಲಿಂಗ ತಾರತಮ್ಯವನ್ನು
- (1) ಹೇಳಿಕೆಯ ಕಾರ್ಯಕ್ಷಮತೆಯ ಮೇಲೆ ಪರಿಣಾಮ ಬೀರುವುದಿಲ್ಲ
 - (2) ಇದು ವಿದ್ಯಾರ್ಥಿಗಳ ಶ್ರಮ ಅಥವಾ ಕಾರ್ಯಕ್ಷಮತೆ ಕಡಿಮೆಯಾಗಲು ಕಾರಣವಾಗಬಹುದು
 - (3) ಇದು ವಿದ್ಯಾರ್ಥಿಗಳ /ಗಂಡು ಮಕ್ಕಳ ಶ್ರಮ ಅಥವಾ ಕಾರ್ಯಕ್ಷಮತೆ ಕಡಿಮೆಯಾಗಲು ಕಾರಣವಾಗಬಹುದು
 - (4) ಶಿಕ್ಷಕಿಯರಿಗಿಂತ ಶಿಕ್ಷಕರು ಹೆಚ್ಚು ಮಾಡುತ್ತಾರೆ
65. ಈ ಕೆಳಗಿನ ಯಾವ ವಿದ್ಯಾರ್ಥಿಗಳಿಗೆ ತಮ್ಮ ಶಿಕ್ಷಕರ ವಿಶೇಷ ಗಮನ ಬೇಕಾಗುತ್ತದೆ ?
- (1) ಅಂತರ್‌ಮುಖಿ
 - (2) ನಿಧಾನವಾಗಿ ಕಲಿಯುವವರು
 - (3) ಪ್ರತಿಭಾವಂತರು
 - (4) ಮೇಲಿನ ಎಲ್ಲಾ (1), (2) ಮತ್ತು (3)

66. ಶಾಲೆಗಳು ಮೂಲತಃ ಸಾಮಾಜಿಕ ಸಂಸ್ಥೆಗಳು ಏಕೆಂದರೆ
- (1) ಭವಿಷ್ಯದ ಪೀಳಿಗೆಗಾಗಿ ಅವು ನಮ್ಮ ಸಂಸ್ಕೃತಿಯ ಮೌಲ್ಯಗಳನ್ನು ಕಾಪಾಡುತ್ತದೆ ಮತ್ತು ಹೆಚ್ಚಿಸುತ್ತವೆ
 - (2) ಸಾಮಾಜಿಕ ಪ್ರಗತಿಗೆ ದಾರಿ ಮತ್ತು ಮಾರ್ಗಗಳನ್ನು ಸೂಚಿಸುತ್ತವೆ
 - (3) ಸಾಮಾಜಿಕ ಸಮಸ್ಯೆಗೆ ಪರಿಹಾರಗಳನ್ನು ಸೂಚಿಸುತ್ತವೆ
 - (4) ಅವುಗಳನ್ನು ಸಮಾಜವು ಸ್ಥಾಪಿಸಿದೆ
67. ತರಗತಿಯಲ್ಲಿ ಒತ್ತಡಕ್ಕೆ ಒಳಗಾದ ಮಗುವನ್ನು ಗುರುತಿಸಬಹುದಾದ ಮುಖ್ಯ ಲಕ್ಷಣವೆಂದರೆ
- (1) ಅಧ್ಯಯನದಲ್ಲಿ ಪೂರ್ಣ ಏಕಾಗ್ರತೆ
 - (2) ಅತಿಯಾದ ಮಾತು
 - (3) ಆಕ್ರಮಣಕಾರಿ ವರ್ತನೆ
 - (4) ಅತಿ ಹೆಚ್ಚು ಚಟುವಟಿಕೆ
68. ಇವರುಗಳಲ್ಲಿ ಯಾರನ್ನು ಒಂದು ಪ್ರತಿಭಾನ್ವಿತ ಮಗು ಎಂದು ಪರಿಗಣಿಸಲಾಗುತ್ತದೆ ?
- (1) ಇತರರೊಂದಿಗೆ ಜಗಳವಾಡುವ ಮಗು
 - (2) ನಿಯಮಿತವಾಗಿ ತರಗತಿಗೆ ಗೈರು ಹಾಜರಾಗುವ ಮಗು
 - (3) ಸೃಜನಶೀಲ ವಿಚಾರಗಳನ್ನು ತೋರಿಸುವ ಮಗು
 - (4) ಅತಿಯಾಗಿ ಆಲೋಚಿಸುವ ಮಗು
69. ಕಿರಿಯ ಪ್ರಾಥಮಿಕ ತರಗತಿಯಲ್ಲಿ ಸಕಾರಾತ್ಮಕ ವಾತಾವರಣವನ್ನು ಸೃಷ್ಟಿಸಲು ಒಬ್ಬ ಶಿಕ್ಷಕ ಕೈಗೊಳ್ಳಬಹುದಾದ ಕ್ರಮ
- (1) ಮುಂಜಾನೆ ಪ್ರತಿ ಮಗುವನ್ನು ಹಾರೈಸುವುದು
 - (2) ಯಾವುದೇ ತಾರತಮ್ಯ ಮಾಡದೇ ಪ್ರತಿ ಮಗುವಿಗೂ ಒಂದೇ ಗುರಿಯನ್ನು ನೀಡುವುದು
 - (3) ಗುಂಪು ಚಟುವಟಿಕೆಗಳ ಸಮಯದಲ್ಲಿ ಸಮಾಜ ಮಿತಿಯ (Sociometry) ಆಧಾರದ ಮೇಲೆ ಮಕ್ಕಳಿಗೆ ಸ್ವಂತವಾಗಿ ಗಂಪುಗಳನ್ನು ಮಾಡಲು ಅವಕಾಶ ನೀಡುವುದು
 - (4) ಸಕಾರಾತ್ಮಕ ಅಂತ್ಯವಿರುವ ಕಥೆಗಳನ್ನು ಹೇಳುವುದು
70. ಬೆಳವಣಿಗೆಯನ್ನು ರೂಪಿಸುವ ಪರಿಸರಾತ್ಮಕ ಅಂಶಗಳಲ್ಲಿ ಪ್ರಭಾವ ಬೀರದಿರುವ ಒಂದು ಅಂಶ
- (1) ಶಿಕ್ಷಣದ ಗುಣಮಟ್ಟ
 - (2) ಮೈಕಟ್ಟು
 - (3) ಪೋಷಕಾಂಶಗಳ ಗುಣಮಟ್ಟ
 - (4) ಸಂಸ್ಕೃತಿ
71. ಶಿಕ್ಷಣಶಾಸ್ತ್ರದ ಕುರಿತು ಮುಂದಿನ ಯಾವ ಹೇಳಿಕೆ ಸರಿಯಾಗಿಲ್ಲ ?
- (1) ಶಿಕ್ಷಣಶಾಸ್ತ್ರವು ಕಲೆ ಮತ್ತು ವಿಜ್ಞಾನವಾಗಿದೆ.
 - (2) ಶಿಕ್ಷಣಶಾಸ್ತ್ರವು ಪಠ್ಯಕ್ರಮದ ಬೆಳವಣಿಗೆಯ ವ್ಯವಸ್ಥೆಯನ್ನು ನಿರ್ವಹಿಸುವ ಒಂದು ವ್ಯವಸ್ಥೆಯಾಗಿದೆ.
 - (3) ಶಿಕ್ಷಣಶಾಸ್ತ್ರವು ವೈಜ್ಞಾನಿಕ ಪ್ರಕ್ರಿಯೆಯಲ್ಲ.
 - (4) ಇದು ತರಗತಿಯಲ್ಲಿ ಪ್ರಸ್ತುತ ಮತ್ತು ಪ್ರಾತ್ಯಕ್ಷಿಕೆಯ ವಿಷಯದಲ್ಲಿ ಬೋಧನಾ ಕಾರ್ಯಗಳನ್ನು ವಿವರಿಸುತ್ತದೆ.

72. ಕರ್ನಾಟಕದಲ್ಲಿ 'ಕಪ್ಪು ಹಲಗೆ ಕಾರ್ಯಾಚರಣೆ' ಕಾರ್ಯಕ್ರಮ ಪ್ರಾರಂಭಿಸಿದ ಕಾರಣ
- (1) ಶಿಕ್ಷಕರ ಶಿಕ್ಷಣವನ್ನು ಉತ್ತಮಪಡಿಸುವುದು
 - (2) ಪ್ರಾಥಮಿಕ ಶಿಕ್ಷಣವನ್ನು ಉತ್ತಮಪಡಿಸುವುದು
 - (3) ಮಾಧ್ಯಮಿಕ ಶಿಕ್ಷಣವನ್ನು ಉತ್ತಮಪಡಿಸುವುದು
 - (4) ಉನ್ನತ ಶಿಕ್ಷಣವನ್ನು ಉತ್ತಮಪಡಿಸುವುದು
73. ಮಕ್ಕಳ ಹಕ್ಕು ಕಾಯ್ದೆಯಾದ "ಉಚಿತ ಮತ್ತು ಕಡ್ಡಾಯ ಶಿಕ್ಷಣ ಕಾಯ್ದೆ, 2009" ನ್ನು ದೇಶದಲ್ಲಿ ಜಾರಿಗೆ ಬಂದ ದಿನಾಂಕ
- | | |
|--------------------|--------------------|
| (1) 1 ಎಪ್ರಿಲ್ 2009 | (2) 1 ಎಪ್ರಿಲ್ 2010 |
| (3) 1 ನವೆಂಬರ್ 2009 | (4) 1 ನವೆಂಬರ್ 2010 |
74. ಯಾವುದೇ ಮಗುವಿಗೆ ಮೊದಲ ಶಿಕ್ಷಣ ಆರಂಭವಾಗುವುದು
- | | |
|-----------------|--------------|
| (1) ಕುಟುಂಬದಿಂದ | (2) ಸಮಾಜದಿಂದ |
| (3) ಸ್ನೇಹಿತರಿಂದ | (4) ಶಾಲೆಯಿಂದ |
75. ಶೈಕ್ಷಣಿಕ ರಚನೆಯ ಒಂದು ಪ್ರಮುಖ ಕಾರ್ಯವೆಂದರೆ
- (1) ಜನಸಂಖ್ಯೆಯ ಸ್ಥಾನಪಲ್ಲಟ
 - (2) ಹೊಸ ಜನಸಂಖ್ಯೆಯ ಸಾಮಾಜಿಕರಣ
 - (3) ಉದ್ದೇಶದ ಪ್ರಜ್ಞೆಯ ನಿರ್ವಹಣೆ
 - (4) ಸಂರಚನೆಯ ನಿರ್ವಹಣೆ
76. ಶಿಕ್ಷಕರನ್ನು ಎನ್.ಸಿ.ಎಫ್. - 2005ರಲ್ಲಿ ಈ ರೀತಿ ಪರಿಗಣಿಸಲಾಗಿದೆ
- | | |
|------------------|-----------------|
| (1) ಮಾರ್ಗದರ್ಶಕರು | (2) ಸರ್ವಾಧಿಕಾರಿ |
| (3) ಸಂಗಮಕಾರರು | (4) ನಿರೂಪಕ |
77. ಪರಿಣಾಮಕಾರಿ ಕಲಿಕೆಯ ಮೇಲೆ ಪ್ರಭಾವ ಬೀರುವ ಶಕ್ತಿಯುತ ಪ್ರೇರಣೆಯ ಪ್ರಭಾವದಿಂದಾಗಿ
- (1) ಮಗು ಆರೋಗ್ಯಪೂರ್ಣವಾಗಿರುತ್ತದೆ
 - (2) ಮಗು ಧ್ಯಾನದಲ್ಲಿ ತೊಡಗಿಕೊಳ್ಳುತ್ತದೆ
 - (3) ಮಗು ವೇಗವಾಗಿ ಕಲಿಯುತ್ತದೆ
 - (4) ಮಗು ಸಂತೋಷದ ಅನುಭವ ಪಡೆಯುತ್ತದೆ

78. ಮೌಖಿಕ ಸೂಚನಾ ಪ್ರಕ್ರಿಯೆಯಲ್ಲಿ ಅಸಾಮಾನ್ಯ ತೊಂದರೆ ಇರುವ ಮಗು, ಹೊಂದಿರುವ ದೋಷ
- (1) ಬೌದ್ಧಿಕ ಅಂಗವೈಕಲ್ಯ (2) ಸೆರೆಬ್ರಲ್ ಅಂಗವೈಕಲ್ಯ
(3) ಶ್ರವಣ ದೋಷ (4) ದೃಷ್ಟಿಹೀನತೆ
79. ಸಮನ್ವಯ ಶಿಕ್ಷಣವು
- (1) ಕಟ್ಟುನಿಟ್ಟಾದ ಪ್ರವೇಶ ಪ್ರಕ್ರಿಯೆಗಳನ್ನು ಪ್ರೋತ್ಸಾಹಿಸುತ್ತದೆ
(2) ಉಪದೇಶವನ್ನು ಒಳಗೊಂಡಿದೆ
(3) ಅಂಚಿನಲ್ಲಿರುವ ಗುಂಪುಗಳಿಂದ ಶಿಕ್ಷಕರನ್ನು ಒಳಗೊಂಡಿದೆ
(4) ತರಗತಿಯಲ್ಲಿ ವೈವಿಧ್ಯತೆಯನ್ನು ಪ್ರೋತ್ಸಾಹಿಸುತ್ತದೆ
80. ಭಾಷಾ ಬೆಳವಣಿಗೆಗೆ ಸಂಬಂಧಿಸಿದಂತೆ ಸೂಕ್ತ ವೆಂದು ಪರಿಗಣಿಸಲಾದ ಅವಧಿ
- (1) ಪ್ರಸವಪೂರ್ವ ಅವಧಿ (2) ಮಧ್ಯಮ ಬಾಲ್ಯದ ಅವಧಿ
(3) ಪ್ರೌಢಾವಸ್ಥೆಯ ಅವಧಿ (4) ಪೂರ್ವ ಬಾಲ್ಯದ ಅವಧಿ
81. ಪ್ರಗತಿಶೀಲ ತರಗತಿಯ ವ್ಯವಸ್ಥೆಯಲ್ಲಿ ಶಿಕ್ಷಕರು ಕಲಿಕೆಗೆ ಅನುಕೂಲವಾಗುವಂತೆ ಸ್ಪಷ್ಟಿಸುವ ಪರಿಸರವು
- (1) ಅನ್ವೇಷಣೆಯನ್ನು ಉತ್ತೇಜಿಸುತ್ತದೆ
(2) ಪುನರಾವರ್ತನೆಯನ್ನು ಪ್ರೋತ್ಸಾಹಿಸುತ್ತದೆ
(3) ನಿರ್ಬಂಧಿತವಾಗಿರುತ್ತದೆ
(4) ಸೇರ್ಪಡೆಯನ್ನು ಪ್ರೋತ್ಸಾಹಿಸುವುದಿಲ್ಲ
82. ಕಲಿಯುವವರ ಶೈಕ್ಷಣಿಕ ಸಾಧನೆಯು ಒಳಗೊಂಡಿರುವ ಅಂಶಗಳು
- (1) ಕೌಶಲಗಳು ಮತ್ತು ಕಲಿಕೆಯ ವರ್ತನೆಗಳು (2) ಜ್ಞಾನ ಮತ್ತು ತಿಳುವಳಿಕೆ
(3) (1) ಮತ್ತು (2) ಎರಡೂ (4) (1) ಮತ್ತು (2) ಯಾವುದೂ ಅಲ್ಲ
83. ಈ ಕೆಳಗಿನವುಗಳಲ್ಲಿ ಯಾವುದು ವಸ್ತುನಿಷ್ಠ ಪ್ರಶ್ನೆ ?
- (1) ಮುಕ್ತ ಪ್ರಶ್ನೆ (2) ಸರಿ ಅಥವಾ ತಪ್ಪು
(3) ಪ್ರಬಂಧ ಪ್ರಕಾರದ ಪ್ರಶ್ನೆಗಳು (4) ಕಿರು ಉತ್ತರ ಪ್ರಶ್ನೆಗಳು
84. ಮೌಲ್ಯಮಾಪನ ಪ್ರಕ್ರಿಯೆಯಲ್ಲಿ ಫಲಿತಾಂಶಗಳ ಸ್ಥಿರತೆಯನ್ನು ಅಳೆಯುವ ಅಂಶ
- (1) ವಸ್ತುನಿಷ್ಠತೆ (2) ವಿಶ್ವಾಸಾರ್ಹತೆ
(3) ಅವರ್ತನೀಯತೆ (4) ಉಪಯುಕ್ತತೆ

85. ಸಮನ್ವಯ ಶಿಕ್ಷಣವು ಸೂಚಿಸುವ ಅಂಶ
- (1) ವಿಶೇಷ ಅಗತ್ಯವುಳ್ಳ ಮಕ್ಕಳಿಗೆ ವಿಶೇಷ ಬೋಧನೆ
 - (2) ಸರ್ವಶಿಕ್ಷಣ ಅಭಿಯಾನ
 - (3) ಸಾಮಾನ್ಯ ಮತ್ತು ವಿಶೇಷ ಅಗತ್ಯವುಳ್ಳ ಮಕ್ಕಳಿಗೆ ಸಮಾನ ಶೈಕ್ಷಣಿಕ ಅವಕಾಶಗಳು
 - (4) ವಿಶೇಷ ಶಾಲೆಯಲ್ಲಿ ವಿಶೇಷ ಶಿಕ್ಷಣ
86. ಪ್ರಾಥಮಿಕ ತರಗತಿಯಲ್ಲಿ ಓದುವ ಸಮಸ್ಯೆ ಇರುವ ಮಕ್ಕಳಲ್ಲಿ ಸ್ಪಷ್ಟಿಯಾಗುವ ಒಂದು ಭಾವನೆ
- (1) ಹೊಂದಾಣಿಕೆ
 - (2) ಭದ್ರತೆ
 - (3) ಅಭದ್ರತೆ
 - (4) ಸ್ನೇಹಿತರ ಪ್ರೀತಿ
87. ರೂಪಣಾತ್ಮಕ ಮೌಲ್ಯಮಾಪನಕ್ಕೆ ಸೂಕ್ತವಲ್ಲದ ಕಾರ್ಯವು
- (1) ಮುಕ್ತ ಪ್ರಶ್ನೆಗಳು
 - (2) ಯೋಜನೆ
 - (3) ವೀಕ್ಷಣೆ
 - (4) ವಿದ್ಯಾರ್ಥಿಗಳಿಗೆ ಶ್ರೇಯಾಂಕ
88. ಸಿ.ಸಿ.ಇ. ಅಳವಡಿಸಲು ಶಿಕ್ಷಕರು ವ್ಯಕ್ತಪಡಿಸುವ ಒಂದು ಪ್ರಮುಖ ತೊಂದರೆ ಎಂದರೆ
- (1) ಇದಕ್ಕೆ ಸಾಕಷ್ಟು ದಾಖಲೆಗಳನ್ನು ನಿರ್ವಹಿಸುವ ಅಗತ್ಯವಿದೆ
 - (2) ಮೌಲ್ಯಮಾಪನವು ಬೋಧನೆಯ ಮೇಲೆ ಮೇಲುಗೈ ಸಾಧಿಸುತ್ತದೆ
 - (3) ಕಲಿಕೆಯ ವಿಭಿನ್ನ ಅಂಶಗಳನ್ನು ನಿರ್ಣಯಿಸಲು ನಿರ್ದಿಷ್ಟ ಸಾಧನಗಳ ಲಭ್ಯತೆ ಇಲ್ಲ
 - (4) ನಿಗದಿತ ಭಾಗಗಳನ್ನು ಪೂರ್ಣಗೊಳಿಸುವ ಸಮಯದ ಕೊರತೆ
89. ಪ್ರಗತಿಶೀಲ ಶಿಕ್ಷಣದ ಒಂದು ಪ್ರಮುಖ ಲಕ್ಷಣವೆಂದರೆ
- (1) ವಿದ್ಯಾರ್ಥಿಗಳಿಗೆ ಆಗಾಗ ಮೌಲ್ಯಮಾಪನ
 - (2) ಎಲ್ಲಾ ವಿಷಯಗಳ ಕಲಿಕೆಗೆ ಒತ್ತು
 - (3) ವಿಭಿನ್ನ ವಿಷಯಗಳನ್ನು ಕಲಿಯಲು ವಿಭಿನ್ನ ಸೂಚನಾ ತಂತ್ರಗಳು
 - (4) ಹೊಂದಿಕೊಳ್ಳುವ ವೇಳಾಪಟ್ಟಿ ಮತ್ತು ತರಗತಿಯ ವ್ಯವಸ್ಥೆ
90. ಮಕ್ಕಳು ಪರಿಣಾಮಕಾರಿಗಾಗಿ ಕಲಿಯುವ ಒಂದು ಸಂದರ್ಭ
- (1) ಶಿಕ್ಷಕರು ನಿಯಮಿತವಾಗಿ ವಿಷಯವನ್ನು ಅನುಸರಿಸಿದಾಗ
 - (2) ವಿದ್ಯಾರ್ಥಿಗಳು ನಿಯಮಿತವಾಗಿ ತರಗತಿಗಳಿಗೆ ಹಾಜರಾದಾಗ
 - (3) ಮಗುವಿಗೆ ಸೂಕ್ತ ಸಮಯದಲ್ಲಿ ಕಲಿಸಿದಾಗ
 - (4) ಬೋಧನಾ ವಿಷಯವನ್ನು ಉತ್ತಮವಾಗಿ ಸಂಘಟಿಸಿದಾಗ

**ENGLISH MEDIUM
PART – III
CHILD DEVELOPMENT AND PEDAGOGY**

61. A measure to enhance effective learning at elementary level is
- (1) Offering rewards for small steps in learning
 - (2) Drill and practice
 - (3) Encouraging competition amongst the students
 - (4) Connecting the content to the lives of the students
62. Which of the following is not a principle and characteristic of development ?
- (1) Principle of discontinuity
 - (2) Principle of integration
 - (3) Uniformity of pattern
 - (4) The tempo of growth is not even
63. The most appropriate meaning of learning is
- | | |
|---------------------------|-------------------------------|
| (1) Acquisition of skills | (2) Modification of behaviour |
| (3) Personal adjustment | (4) Inculcation of knowledge |
64. Gender discrimination in the classrooms
- (1) Does not affect the performance of the students
 - (2) May lead to diminished effort or performance of the students
 - (3) May lead to diminished effort or performance of male student
 - (4) Is done more by male teachers than their female counterparts
65. Which of the following students need their teacher's special attention ?
- | | |
|---------------|-----------------------------|
| (1) Introvert | (2) Slow learners |
| (3) Gifted | (4) All of (1), (2) and (3) |
66. Schools are basically social institutions as
- (1) They preserve and instil the values of our culture in future generation
 - (2) They suggest ways and means for social progress
 - (3) They suggest solutions to social problems
 - (4) They are established by society
67. One of the features by which we can identify a stressed out child in the classroom is
- (1) Full concentration in studies
 - (2) Excessive talking
 - (3) Aggressive behaviour
 - (4) Hyper activity

68. Who among the following is considered as a gifted child ?
- (1) A child fighting with others
 - (2) A child regularly absent to the classes
 - (3) A child showing creative ideas
 - (4) A child with hyper thinking
69. To create a positive environment in a lower primary class, a teacher should
- (1) Wish each child in the morning
 - (2) Set the same goal for every child without discrimination
 - (3) Allow children to make groups on their own on the basis of sociometry during group activities
 - (4) Narrate stories with positive endings
70. Environmental factors that shape development include all the following except
- (1) Quality of Education
 - (2) Physique
 - (3) Quality of Nutrition
 - (4) Culture
71. Which of the following statement about Pedagogy is not correct ?
- (1) Pedagogy is art as well as science
 - (2) Pedagogy is a system which deals with system of curriculum development
 - (3) Pedagogy is not scientific process
 - (4) It explains teaching tasks in terms of presentation and demonstration in a classroom
72. "Operation Black-board" programme was introduced in Karnataka to improve
- (1) Teacher Education
 - (2) Primary Education
 - (3) Secondary Education
 - (4) Higher Education
73. Right of children to "Free and Compulsory Education Act, 2009" was introduced in the country from
- | | |
|-----------------------------------|-----------------------------------|
| (1) 1 st April 2009 | (2) 1 st April 2010 |
| (3) 1 st November 2009 | (4) 1 st November 2009 |
74. The first education for any child starts from
- | | |
|------------|-------------|
| (1) Family | (2) Society |
| (3) Friend | (4) School |

75. One of the major functions of educational structure is
- (1) Replacement of population
 - (2) Socialisation of new population
 - (3) Maintenance of a sense of purpose
 - (4) System maintenance
76. NCF – 2005 consider teacher as a
- (1) Guide
 - (2) Dictator
 - (3) Facilitator
 - (4) Narrator
77. Powerful motivation is an effective factor of learning makes the child
- (1) To become healthy
 - (2) To perform meditation
 - (3) To learn rapidly
 - (4) To feel happy
78. A child with unusual difficulty in oral instruction process possesses
- (1) Intellectual disability
 - (2) Cerebral Palsy
 - (3) Hearing impairment
 - (4) Visual impairment
79. Inclusive Education
- (1) Encourages strict admission procedures
 - (2) Includes indoctrination of facts
 - (3) Includes teachers from marginalized groups
 - (4) Encourages diversity in classroom
80. The period considered to be sensitive pertaining to language development is
- (1) Prenatal period
 - (2) Middle childhood period
 - (3) Adulthood
 - (4) Early childhood period
81. In a progressive classroom setup, the teacher facilitates learning by providing an environment that
- (1) Promotes discovery
 - (2) Encourages repetition
 - (3) Is restriction
 - (4) Discourages inclusion
82. Academic achievement of a learner includes
- (1) Skills and learning attitude
 - (2) Knowledge and understanding
 - (3) Both (1) and (2)
 - (4) Neither (1) nor (2)
83. An objective question among the following is
- (1) Open ended questions
 - (2) True or False
 - (3) Essay type questions
 - (4) Short answer questions

84. Consistency of results in evaluation process is measured by
(1) Objectivity (2) Reliability
(3) Predictability (4) Usability
85. Inclusive education refers to
(1) Special teaching to disabled students
(2) Sarva Shiksha Abhiyana
(3) Equal educational opportunities to disabled and normal students
(4) Special education in special schools
86. Reading disability in primary grades develops a feeling of
(1) Adjustment
(2) Security
(3) Insecurity
(4) Peer Affection
87. The one that is not suitable for formative assessment task is
(1) Open-ended questions
(2) Project
(3) Observation
(4) Ranking the students
88. One of the major difficulties teachers express on CCE is
(1) It requires maintaining lots of records
(2) Assessment dominates over teaching
(3) Non-availability of specific tools to assess different aspects of learning
(4) Shortage of timing in completing the prescribed portions
89. One of the important features of progressive education is
(1) Frequent assessment of students
(2) Emphasis on learning of all subjects
(3) Different instructional strategies for learning different subjects
(4) Flexible time table and classroom arrangement
90. Children learn effectively when
(1) The teacher follows the content rigidly
(2) Students attend the classes regularly
(3) The child is taught at appropriate time
(4) When the content of teaching is well organised

KANNADA MEDIUM
PART - IV
MATHEMATICS

91. A, B ಮತ್ತು C ಈ ಮೂವರ ಸಂಬಳದ ಅನುಪಾತವು ಕ್ರಮವಾಗಿ 5 : 3 : 2 ಆಗಿದೆ. ಕ್ರಮವಾಗಿ ಅವರ ಸಂಬಳದಲ್ಲಿನ ಹೆಚ್ಚಳವು 20%, 10% ಮತ್ತು 20% ಆದಾಗ, ಆ ಮೂವರ ಸಂಬಳದ ಹೊಸ ಅನುಪಾತವು
- (1) 20 : 9 : 11 (2) 20 : 11 : 8
(3) 22 : 11 : 9 (4) 22 : 9 : 11
92. x, y ಮತ್ತು z ಮೂವರಿಗೆ ಒಂದು ಮೊತ್ತದ ಹಣವನ್ನು 3 : 7 : 12 ಅನುಪಾತದಲ್ಲಿ ಹಂಚಲಾಗಿದೆ. x ಮತ್ತು y ಗಳ ಅನುಪಾತದ ಹಂಚಿಕೆಯ ವ್ಯತ್ಯಾಸವು ರೂ. 1,600 ಗಳಾದಾಗ, y ಮತ್ತು z ಗಳ ಹಂಚಿಕೆಯ ಅನುಪಾತದ ವ್ಯತ್ಯಾಸವು
- (1) ರೂ. 1,000 (2) ರೂ. 2,000
(3) ರೂ. 3,000 (4) ರೂ. 4,000
93. ABCD ತ್ರಾಪಿಜ್ಯದಲ್ಲಿ BC || AD, $\angle B = 90^\circ$, AB = BC ಮತ್ತು $\angle ACD = 30^\circ$ ಆದರೆ, $\angle EDC$ ಯ ಬೆಲೆಯು

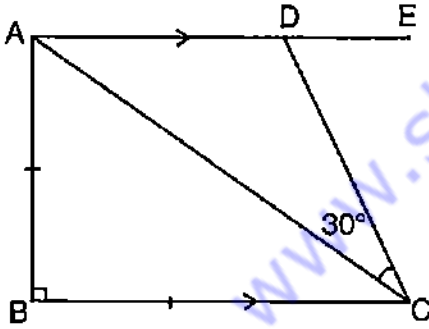

- (1) 75° (2) 65°
(3) 55° (4) 45°

SPACE FOR ROUGH WORK

94. ದತ್ತ ಚಿತ್ರದಲ್ಲಿ $AB \parallel DE$, $\angle ABC = 55^\circ$, $\angle BCD = 30^\circ$ ಆದರೆ, $\angle CDE$ ಬೆಲೆಯು

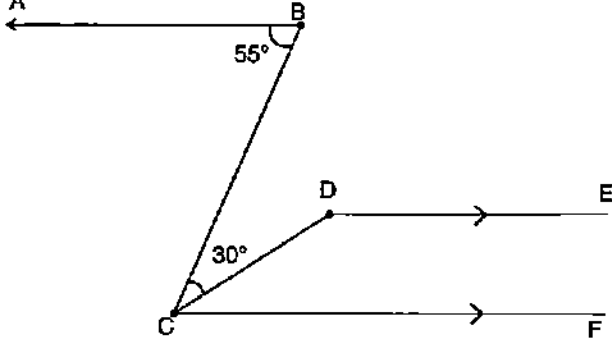

- (1) 150° (2) 155° (3) 160° (4) 165°

95. ದತ್ತ ಚಿತ್ರದಲ್ಲಿ $AB \parallel CD$, $\angle PAB = 132^\circ$, $\angle CPA = 148^\circ$ ಆದಾಗ, $\angle ECD$ ಯು

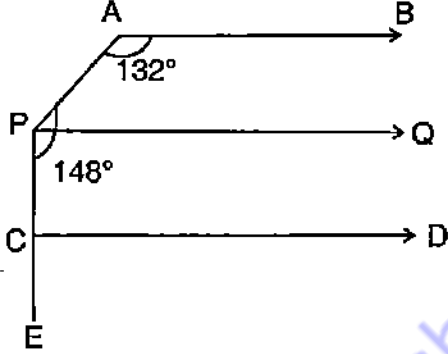

- (1) 98° (2) 92° (3) 100° (4) 108°

96. ಒಂದು ನಿಯಮಿತ ಬಹುಭುಜದ ಪ್ರತಿ ಒಳಕೋನವು ಅದರ ಹೊರಕೋನದ 3 ರಷ್ಟಿದೆ. ಹಾಗಾದರೆ ಆ ಬಹುಭುಜದ ಬಾಹುಗಳ ಸಂಖ್ಯೆಯು

- (1) 6 (2) 8 (3) 5 (4) 4

97. ಒಂದು ನಿಯಮಿತ ಬಹುಭುಜಾಕೃತಿಯ ಎಲ್ಲಾ ಒಳಕೋನಗಳ ಮೊತ್ತವು ಅದರ ಎಲ್ಲಾ ಹೊರಕೋನಗಳ ಮೊತ್ತದ ನಾಲ್ಕರಷ್ಟಕ್ಕೆ ಸಮವಾಗಿದೆ. ಹಾಗಾದರೆ ಆ ನಿಯಮಿತ ಬಹುಭುಜಾಕೃತಿಯು

- (1) ಪಂಚಭುಜಾಕೃತಿ (2) ಷಡ್ಭುಜಾಕೃತಿ (3) ಅಷ್ಟಭುಜಾಕೃತಿ (4) ದಶಭುಜಾಕೃತಿ

SPACE FOR ROUGH WORK

98. ಎರಡು ಪೂರ್ಣಾಂಕಗಳ ನಡುವಿನ ವ್ಯತ್ಯಾಸವು 66 ಆಗಿದ್ದು, ಅವುಗಳ ನಡುವಿನ ಅನುಪಾತವು 2 : 5 ಆದಾಗ, ಆ ಸಂಖ್ಯೆಗಳು
 (1) 44, 110 (2) 33, 99 (3) 55, 121 (4) 66, 121

99. ಅನಿತಾಳ ಈಗಿನ ವಯಸ್ಸು ಅವಳ ತಂದೆಯ ಈಗಿನ ವಯಸ್ಸಿನ $\frac{1}{3}$ ರಷ್ಟಿದೆ. 4 ವರ್ಷಗಳ ನಂತರ, ಅವರ ವಯಸ್ಸಿನ ಮೊತ್ತವು 60 ವರ್ಷಗಳಾದರೆ, ಅನಿತಾಳ ಈಗಿನ ವಯಸ್ಸು
 (1) 14 ವರ್ಷಗಳು (2) 13 ವರ್ಷಗಳು
 (3) 12 ವರ್ಷಗಳು (4) 11 ವರ್ಷಗಳು

100. ಕೊಟ್ಟಿರುವ ಚಿತ್ರದಲ್ಲಿ PQRS ಒಂದು ತ್ರಾಪಿಜ್ಯ ಮತ್ತು $SP \parallel RQ$, $SP \perp RS$ ಮತ್ತು $\angle P = 120^\circ$ ಆದರೆ, \hat{P} ಮತ್ತು \hat{R} ಗಳು ಕ್ರಮವಾಗಿ

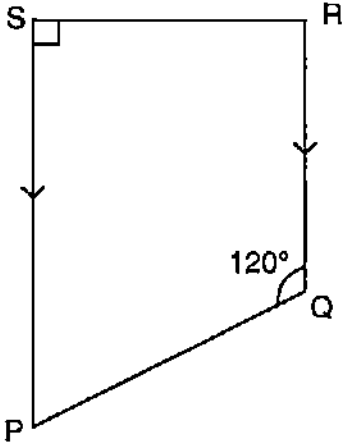

- (1) $80^\circ, 70^\circ$ (2) $90^\circ, 60^\circ$ (3) $60^\circ, 90^\circ$ (4) $70^\circ, 80^\circ$

101. ದ್ವಾದಶ ಘನದಲ್ಲಿರುವ ಶೃಂಗ ಬಿಂದುಗಳ ಸಂಖ್ಯೆ
 (1) 12 (2) 14 (3) 30 (4) 20

102. ಒಂದು ಶಂಕುವಿನ ಪಾದದ ತ್ರಿಜ್ಯವು 14 cm ಮತ್ತು ಅದರ ವಕ್ರ ಮೇಲ್ಮೈ ವಿಸ್ತೀರ್ಣವು 220 cm^2 ಆದರೆ, ಅದರ ಓರೆ ಎತ್ತರ
 (1) 6 cm (2) 4 cm (3) 8 cm (4) 5 cm

SPACE FOR ROUGH WORK

103. ಒಂದು ಗೋಳದ ಮೇಲ್ಮೈ ವಿಸ್ತೀರ್ಣವು 616 cm^2 ಆದರೆ, ಅದರ ಘನಫಲ
 (1) 1437.3 cm^3 (2) 1438.3 cm^3 (3) 1337.3 cm^3 (4) 1237.3 cm^3
104. 'n' ಎಂಬುದು 1 ಕ್ಕಿಂತ ದೊಡ್ಡದಿರುವ ಒಂದು ಪೂರ್ಣ ಸಂಖ್ಯೆ. ಹಾಗಾದರೆ $n^2(n^2 - 1)$ ನ್ನು ಯಾವಾಗಲೂ ಭಾಗಿಸುವ ಸಂಖ್ಯೆ
 (1) 10 (2) 18 (3) 12 (4) 16
105. $\frac{(963 + 476)^2 + (963 - 476)^2}{(963 \times 963 + 476 \times 476)}$ ನ ಬೆಲೆ
 (1) 2 (2) 4 (3) 5 (4) 1
106. 'a' ಮತ್ತು 'b' ಎರಡು ಸಂಖ್ಯೆಗಳ ಮ.ಸಾ.ಅ. 5 ಮತ್ತು ಅವುಗಳ ಲ.ಸಾ.ಅ. 200 ಆಗಿದೆ. ಹಾಗಾದರೆ 'a' ಮತ್ತು 'b' ಗಳ ಗುಣಲಬ್ಧ
 (1) 205 (2) 1000 (3) 2000 (4) 1950
107. a, b, c, d, e ಮತ್ತು f ಗಳು ಆರು ಕ್ರಮಾನುಗತ ಸಮಸಂಖ್ಯೆಗಳಾದರೆ, ಅವುಗಳ ಸರಾಸರಿ
 (1) $\frac{abcd}{6}$ (2) $a + 5$ (3) $\frac{a+b+c+d}{6}$ (4) $a + 6$
108. ಒಂದು ಕಟ್ಟಡ ನಿರ್ಮಾಣದ ವಿವಿಧ ಸಾಮಗ್ರಿಗಳಿಗೆ ಮಾಡಲಾದ ವೆಚ್ಚದ ವಿವರ ಕೆಳಗಿನ ಪೈ-ನಕ್ಷೆಯಲ್ಲಿ ನೀಡಲಾಗಿದೆ. ಕಟ್ಟಡ ನಿರ್ಮಾಣದ ಒಟ್ಟು ವೆಚ್ಚ ರೂ. 5,40,000 ಆದರೆ, ಸಿಮೆಂಟ್ ಗಾಗಿ ಖರ್ಚು ಮಾಡಿದ ಹಣ

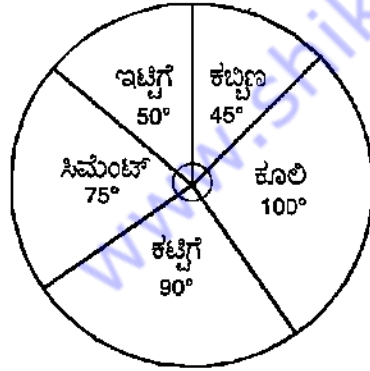

- (1) ರೂ. 1,12,500 (2) ರೂ. 1,35,000 (3) ರೂ. 75,000 (4) ರೂ. 1,50,000

SPACE FOR ROUGH WORK

109. ಒಂದು ಆಯತದ ಸುತ್ತಳತೆ 20 cm ಆಗಿದೆ. ಅದರ ಉದ್ದವು ಅಗಲದ $\frac{3}{5}$ ರಷ್ಟು ಇದ್ದರೆ, ಆಯತದ ಅಗಲವು
 (1) 2.5 cm (2) 6.25 cm (3) 1.25 cm (4) 3.75 cm
110. 43 ರ $\frac{1}{86} \div \frac{1}{14} \times \frac{2}{7} + \frac{9}{4} - \frac{1}{4}$ ರ ಬೆಲೆಯು
 (1) $\frac{1}{20}$ (2) 4 (3) 8 (4) $\frac{3}{16}$
111. ಶ್ರಾವ್ಯಳು $3\frac{3}{4}$ kg ಗೋಧಿಗೆ ₹ 75 ಪಾವತಿಸಿದರೆ, 1 kg ಗೋಧಿಗೆ ಪಾವತಿಸಿದ ಮೊತ್ತವು
 (1) ₹ 20 (2) ₹ 25 (3) ₹ 15 (4) ₹ 10
112. P ಅಕ್ಷರವು + ನ್ನು, Q ಅಕ್ಷರವು ÷ ನ್ನು ಮತ್ತು R ಅಕ್ಷರವು × ನ್ನು ಸೂಚಿಸಿದರೆ, 18Q6P2R5 ರ ಬೆಲೆಯು
 (1) 25 (2) $\frac{18}{40}$ (3) 34 (4) 13
113. ಗುಣಾಕಾರ ಎಂದರೆ ಸಂಕಲನ, ಸಂಕಲನ ಎಂದರೆ ವ್ಯವಕಲನ ಮತ್ತು ವ್ಯವಕಲನ ಎಂದರೆ ಭಾಗಾಕಾರ ಆದರೆ,
 ಸಮೀಕರಣ $15 - 5 \times 4 + 4$ ನ ಬೆಲೆಯು
 (1) 3 (2) 4 (3) 5 (4) 0
114. ಒಬ್ಬ ವ್ಯಾಪಾರಿಯು 20 kg ಆಲೂಗೆಡ್ಡೆಯನ್ನು ₹ 500 ಕ್ಕೆ ಕೊಂಡು, ಅದನ್ನು ₹ 800 ಕ್ಕೆ ಮಾರಾಟ ಮಾಡುತ್ತಾನೆ. ಹಾಗಾದರೆ
 ಆತನ ಶೇಕಡವಾರು ಲಾಭವು
 (1) 40% (2) 35% (3) 60% (4) 50%
115. ಭರತ್‌ನು 30 ft. × 40 ft. ಅಳತೆಯ ಒಂದು ಆಯತಾಕಾರದ ನಿವೇಶನವನ್ನು ಒಂದು ಚದರ ಅಡಿಗೇ ₹ 500 ರಂತೆ ಕೊಂಡು
 ಕೊಂಡರೆ, ಆ ನಿವೇಶನದ ಒಟ್ಟು ಬೆಲೆಯು
 (1) ₹ 60,000 (2) ₹ 1,20,000 (3) ₹ 5,00,000 (4) ₹ 6,00,000

SPACE FOR ROUGH WORK

116. ಒಬ್ಬ ಬಾಲಕನು 18 km ದೂರವನ್ನು 2 ಗಂಟೆಯಲ್ಲಿ ಕ್ರಮಿಸಿದರೆ, ಆತನ ಜವವು m/s ಗಳಲ್ಲಿ
(1) 0.25 m/s (2) 2.5 m/s (3) 25 m/s (4) 1.25 m/s
117. ಒಂದು ಲೋಹದ ಆಯತಾಕಾರದ ಬ್ಲಾಕ್ 21 cm, 77 cm ಮತ್ತು 24 cm ಆಯಾಮಗಳನ್ನು ಹೊಂದಿದೆ. ಈ ಬ್ಲಾಕ್‌ನ್ನು ಕರಗಿಸಿ ಗೋಳವನ್ನಾಗಿ ಮಾಡಿದಾಗ, ಗೋಳದ ತ್ರಿಜ್ಯವು
(1) 7 cm (2) 21 cm
(3) 28 cm (4) 35 cm
118. 2016 ರ ಅಂಗವೈಕಲ್ಯ ಕಾಯಿದೆಯ ಪ್ರಕಾರ ಅಂಗವೈಕಲ್ಯತೆ ಹೊಂದಿರುವ ವ್ಯಕ್ತಿಯನ್ನು ಸೂಚಿಸುವ ಪದ
(1) ವಿಶೇಷ ದೈಹಿಕ ಸಾಮರ್ಥ್ಯ ಹೊಂದಿರುವ ಮಗು
(2) ದುರ್ಬಲಗತಿ ಸಾಮರ್ಥ್ಯ ದೇಹದ ಮಗು
(3) ನಿಧಾನ ಗತಿ ಸಾಮರ್ಥ್ಯ ಹೊಂದಿದ ಮಗು
(4) ಅಸಮರ್ಥತೆ ಹೊಂದಿರುವ ಮಗು
119. ಶೈಕ್ಷಣಿಕ ವ್ಯವಸ್ಥೆಯಲ್ಲಿ, ಕಲಿಕಾ ಸಮನ್ವಯ (ಅಂತರ್ಗತ) ತರಗತಿಯು ಪ್ರಮುಖವಾಗಿ ಕೇಂದ್ರೀಕರಿಸುವುದು
(1) ಸಾಮಾಜಿಕ ಗುರುತು ಆಧರಿಸಿ, ವಿದ್ಯಾರ್ಥಿಗಳ ಗುಂಪು ಮಾಡುವುದು
(2) ಮಕ್ಕಳ ವೈಯಕ್ತಿಕ ಸಾಮರ್ಥ್ಯವನ್ನು ವೃದ್ಧಿಸುವ ಅವಕಾಶ ಒದಗಿಸುವುದು
(3) ಕಾರ್ಯಕ್ರಮತೆ ಆಧಾರಿತ ಗುರಿ ಹೊಂದುವುದು
(4) ವಿಭೇದಿಕರಿಸಲಾಗದ ಸೂಚನೆಗಳು
120. ವಿದ್ಯಾರ್ಥಿಗಳಲ್ಲಿ ಪರಿಣಾಮಕಾರಿ ಕಲಿಕೆಯು ಉಂಟಾಗುವುದು ಕೇವಲ
(1) ಪಠ್ಯಪುಸ್ತಕದಲ್ಲಿನ ವಿಷಯಾಂಶಗಳನ್ನು ಕಂಠಪಾಠ ಮಾಡಿದಾಗ
(2) ಶಿಕ್ಷಕರು ಕಪ್ಪು ಹಲಗೆಯ ಮೇಲೆ ಬರೆದ ವಿಷಯಾಂಶವನ್ನು ನಕಲು ಮಾಡಿದಾಗ
(3) ನಿಯೋಜಿತ ಕಾರ್ಯಗಳಲ್ಲಿ ಚಟುವಟಿಕೆಯಿಂದ ಭಾಗವಹಿಸಿದಾಗ
(4) ತರಗತಿಯಲ್ಲಿ ನಡೆಯುವ ಎಲ್ಲಾ ಘಟನೆಗಳು ಶಿಕ್ಷಕನ ನಿಯಂತ್ರಣದಲ್ಲಿದ್ದಾಗ

SPACE FOR ROUGH WORK

PART – IV
MATHEMATICS

91. The salaries of A, B and C are in the ratio of 5 : 3 : 2 respectively. If the increments of 20%, 10% and 20% are allowed in their salaries, then the new ratio of their salaries is
 (1) 20 : 9 : 11 (2) 20 : 11 : 8 (3) 22 : 11 : 9 (4) 22 : 9 : 11
92. An amount of money is to be divided among x, y and z in the ratio of 3 : 7 : 12. Given the difference between the shares of x and y is Rs. 1,600, then the difference between the ratio of y and z share is
 (1) Rs. 1,000 (2) Rs. 2,000 (3) Rs. 3,000 (4) Rs. 4,000
93. In the trapezium ABCD, $BC \parallel AD$, $\angle B = 90^\circ$, $AB = BC$ and $\angle ACD = 30^\circ$. The value of $\angle EDC$ is

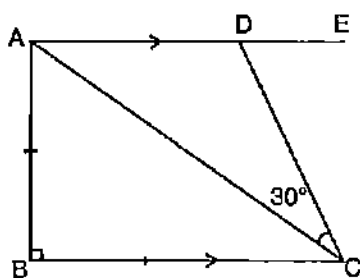

- (1) 75° (2) 65° (3) 55° (4) 45°

94. In the given figure, $AB \parallel DE$, $\angle ABC = 55^\circ$, $\angle BCD = 30^\circ$. The value of $\angle CDE$ is

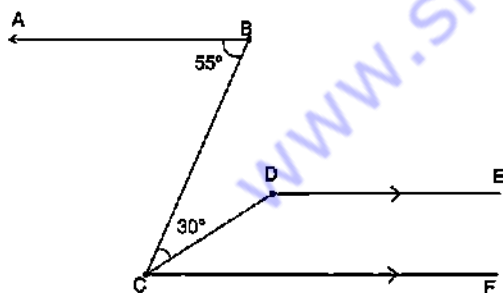

- (1) 150° (2) 155° (3) 160° (4) 165°

SPACE FOR ROUGH WORK

95. In the given figure, $AB \parallel CD$, $\angle PAB = 132^\circ$, $\angle CPA = 148^\circ$, then $\angle ECD$ is equal to

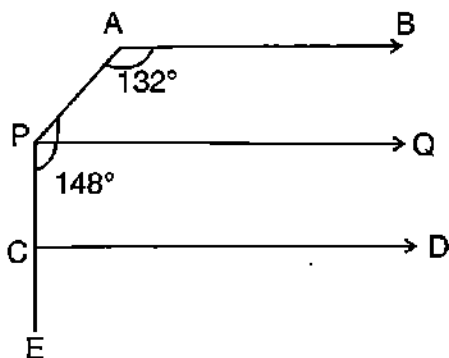

- (1) 98° (2) 92° (3) 100° (4) 108°
96. Each interior angle of a regular polygon is 3 times its exterior angle, the number of sides of the polygon is
 (1) 6 (2) 8 (3) 5 (4) 4
97. The sum of the all interior angles of a regular polygon is four times the sum of its all exterior angles. The regular polygon is
 (1) Pentagon (2) Hexagon
 (3) Octagon (4) Decagon
98. The difference between two whole numbers is 66. The ratio of the two numbers is 2 : 5. The two numbers are
 (1) 44, 110 (2) 33, 99
 (3) 55, 121 (4) 66, 121
99. The present age of Anitha is $\frac{1}{3}$ of her father's present age. After 4 years, the sum of their ages will be 60 years. The present age of Anitha is
 (1) 14 years (2) 13 years
 (3) 12 years (4) 11 years

SPACE FOR ROUGH WORK

100. In the given figure, PQRS is a trapezium in which $SP \parallel RQ$. If $SP \perp RS$ and $\angle RQP = 120^\circ$, then \hat{P} and \hat{R} respectively are

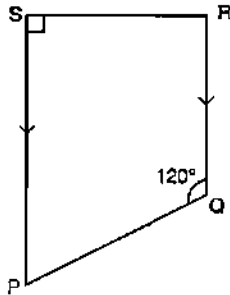

- (1) $80^\circ, 70^\circ$ (2) $90^\circ, 60^\circ$ (3) $60^\circ, 90^\circ$ (4) $70^\circ, 80^\circ$
101. Number of vertices in a Dodecahedron is
 (1) 12 (2) 14 (3) 30 (4) 20
102. The radius of the base of a cone is 14 cm and its curved surface area is 220 cm^2 . Its slant height is
 (1) 6 cm (2) 4 cm (3) 8 cm (4) 5 cm
103. The volume of a sphere whose surface area is 616 cm^2 is
 (1) 1437.3 cm^3 (2) 1438.3 cm^3 (3) 1337.3 cm^3 (4) 1237.3 cm^3
104. 'n' is whole number greater than 1, then $n^2(n^2 - 1)$ is always divisible by
 (1) 10 (2) 18 (3) 12 (4) 16
105. The value of $\frac{(963 + 476)^2 + (963 - 476)^2}{(963 \times 963 + 476 \times 476)}$ is
 (1) 2 (2) 4 (3) 5 (4) 1
106. The HCF of two numbers 'a' and 'b' is 5 and their LCM is 200, then the product of 'a' and 'b' is
 (1) 205 (2) 1000 (3) 2000 (4) 1950

SPACE FOR ROUGH WORK

107. Given that a, b, c, d, e and f are six consecutive even numbers, then the average is

- (1) $\frac{abcd}{6}$ (2) $a + 5$ (3) $\frac{a+b+c+d}{6}$ (4) $a + 6$

108. In the given pie-chart, expenditure on different items in constructing a house is given. If the total expenditure for constructing a house is Rs. 5,40,000, then the expenditure on cement is

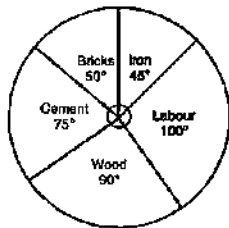

- (1) Rs. 1,12,500 (2) Rs. 1,35,000 (3) Rs. 75,000 (4) Rs. 1,50,000

109. Perimeter of a rectangle is 20 cm. Its length is $\frac{3}{5}$ of its breadth, then the breadth of the rectangle is

- (1) 2.5 cm (2) 6.25 cm (3) 1.25 cm (4) 3.75 cm

110. The value of 43 of $\frac{1}{86} + \frac{1}{14} \times \frac{2}{7} + \frac{9}{4} - \frac{1}{4}$ is

- (1) $\frac{1}{20}$ (2) 4 (3) 8 (4) $\frac{3}{16}$

111. Shrayya paid ₹ 75 for $3\frac{3}{4}$ kg of Wheat, then the amount paid for 1 kg of Wheat is

- (1) ₹ 20 (2) ₹ 25 (3) ₹ 15 (4) ₹ 10

112. P denotes +, Q denotes \div and R denotes \times , then the value of 18Q6P2R5 is

- (1) 25 (2) $\frac{18}{40}$ (3) 34 (4) 13

113. Given that, multiplication means addition, addition means subtraction and subtraction means division, then the value of $15 - 5 \times 4 + 4$ is

- (1) 3 (2) 4 (3) 5 (4) 0

SPACE FOR ROUGH WORK

114. A merchant purchases 20 kg potato for ₹ 500 and sells it for ₹ 800, then his percentage of profit is
(1) 40% (2) 35% (3) 60% (4) 50%
115. Bharath purchases a residential site of rectangular shape measuring 30 ft. × 40 ft. The total cost of the site at ₹ 500/sq.ft. is
(1) ₹ 60,000 (2) ₹ 1,20,000 (3) ₹ 5,00,000 (4) ₹ 6,00,000
116. A boy travels a distance of 18 km in 2 hours, then his speed is
(1) 0.25 m/s (2) 2.5 m/s (3) 25 m/s (4) 1.25 m/s
117. A rectangular block of metal has dimensions 21 cm, 77 cm and 24 cm. If the block has been melted into a sphere, then the radius of the sphere is
(1) 7 cm (2) 21 cm (3) 28 cm (4) 35 cm
118. According to Disability Act, 2016 the term suggested for the persons with disability is
(1) Student with special physical competency
(2) Student with crippled body
(3) Retarded student
(4) Handicapped student
119. In education system, an inclusive classroom mainly focus on
(1) Grouping of students based on social identity
(2) Providing opportunities aiming at maximizing potential of children
(3) Performance oriented goals
(4) Undifferentiated instructions
120. The effective learning takes place among students only when
(1) They memorise facts given in the text book
(2) They copy answers written by the teacher on black board
(3) They participate actively for the assigned works
(4) The teacher controls all happening in the classroom

SPACE FOR ROUGH WORK

**KANNADA MEDIUM
PART – V
ENVIRONMENTAL SCIENCE**

121. 7 cm ತ್ರಿಜ್ಯವುಳ್ಳ ವೃತ್ತ ಪಥದ ಮೇಲೆ ಏಕರೂಪ ವೇಗದಲ್ಲಿ ಒಬ್ಬ ಬಾಲಕನು 10 ಸೆಕೆಂಡುಗಳಲ್ಲಿ ಒಂದು ಸಂಪೂರ್ಣ ಸುತ್ತನ್ನು ಸುತ್ತುತ್ತಾನೆ. ಹಾಗಾದರೆ 5 ಸೆಕೆಂಡುಗಳ ನಂತರ ಆತನ ಸ್ಥಾನವಲ್ಲುಟ
(1) 7 cm (2) 14 cm (3) 22 cm (4) 44 cm
122. ಎರಡು ಕಿ. ಗ್ರಾಂ ದ್ರವ್ಯರಾಶಿಯುಳ್ಳ ಒಂದು ಕಲ್ಲು 10 ಮೀ./ಸೆ. ಜವದೊಂದಿಗೆ ಚಲಿಸುತ್ತಿದೆ. ಹಾಗೆಯೇ ಒಂದು ಕಿ. ಗ್ರಾಂ ದ್ರವ್ಯರಾಶಿಯುಳ್ಳ ಕಬ್ಬಿಣದ ಚೆಂಡು 40 ಮೀ./ಸೆ. ಜವದೊಂದಿಗೆ ಚಲಿಸುತ್ತಿದೆ. ಹಾಗಾದರೆ ಈ ಕೆಳಗಿನ ಯಾವ ಹೇಳಿಕೆ ಸರಿಯಾಗಿದೆ ?
(1) ಕಬ್ಬಿಣದ ಚೆಂಡು ಹೆಚ್ಚು ಆವೇಗ ಹೊಂದಿದೆ
(2) ಕಲ್ಲು ಹೆಚ್ಚು ಆವೇಗ ಹೊಂದಿದೆ
(3) ಎರಡೂ ಸಮ ಆವೇಗ ಹೊಂದಿವೆ
(4) ಎರಡು ವಸ್ತುಗಳು ಯಾವುದೇ ಆವೇಗ ಹೊಂದಿಲ್ಲ
123. ಒಂದು ಚೆಂಡನ್ನು ಲಂಬವಾಗಿ ಮೇಲಕ್ಕೆ ಚಿಮ್ಮಿದಾಗ ಅದರ ಗುರುತ್ವ ವೇಗೋತ್ಕರ್ಷವು
(1) ಚೆಂಡು ಮೇಲೇರಿದಂತೆ ಹೆಚ್ಚಾಗುತ್ತದೆ
(2) ಚೆಂಡು ಮೇಲೇರಿದಂತೆ ಕಡಿಮೆಯಾಗುತ್ತದೆ
(3) ಸ್ಥಿರವಾಗಿರುತ್ತದೆ
(4) ಆರಂಭಿಕವಾಗಿ ಹೆಚ್ಚಾಗುತ್ತದೆ ಮತ್ತು ಅಂತ್ಯದಲ್ಲಿ ಶೂನ್ಯವಾಗುತ್ತದೆ
124. 10 ಕಿ. ಗ್ರಾಂ ದ್ರವ್ಯರಾಶಿಯುಳ್ಳ ವಸ್ತುವಿನ ಮೇಲೆ ಪೂರ್ವ ದಿಂದ ಪಶ್ಚಿಮಕ್ಕೆ 10 N ಹಾಗೂ ಪಶ್ಚಿಮದಿಂದ ಪೂರ್ವಕ್ಕೆ 5 N ಬಲಗಳು ಏಕಕಾಲೀಯವಾಗಿ ವರ್ತಿಸಿದಾಗ ವಸ್ತುವು ಯಾವ ದಿಕ್ಕಿಗೆ ಯಾವ ವೇಗೋತ್ಕರ್ಷದೊಂದಿಗೆ ಚಲಿಸುತ್ತದೆ ?
(1) ಪೂರ್ವ, 50 ಮೀ/ಸೆ². (2) ಪಶ್ಚಿಮ, 50 ಮೀ/ಸೆ².
(3) ದಕ್ಷಿಣ, 50 ಮೀ/ಸೆ². (4) ಉತ್ತರ, 50 ಮೀ/ಸೆ².
125. ಬೆಳಕಿನ ಕಿರಣವು ಗಾಳಿಯಿಂದ ಗಾಜಿನ ಚಪ್ಪಡಿಯ ಮೂಲಕ ಹಾದು ಹೋದಾಗ ತನ್ನ ದಿಕ್ಕನ್ನು ಬದಲಾಯಿಸಲು ಕಾರಣ
(1) ಗಾಳಿಯು ಅನಿಲ, ಗಾಜಿನ ಚಪ್ಪಡಿ ಘನ
(2) ಗಾಳಿಯ ತಾಪಮಾನ ಗಾಜಿನ ಚಪ್ಪಡಿಯ ತಾಪಮಾನಕ್ಕಿಂತ ಹೆಚ್ಚಾಗಿದೆ
(3) ಗಾಳಿಯ ಸಾಂದ್ರತೆಯು ಗಾಜಿನ ಚಪ್ಪಡಿಯ ಸಾಂದ್ರತೆಗಿಂತ ಕಡಿಮೆ
(4) ಗಾಳಿಯು ಚಲಿಸುತ್ತದೆ, ಗಾಜಿನ ಚಪ್ಪಡಿಯ ಸ್ಥಿರವಾಗಿದೆ
126. ರೋಧದ ಮೂಲಮಾನ
(1) ಓಮ್ (2) ವೋಲ್ಟ್ (3) ಆಂಪಿಯರ್ (4) ಕೂಲಂಬ್

127. 15 ಸೆಂ.ಮೀ. ಎತ್ತರದ ಒಂದು ವಸ್ತುವನ್ನು ನಿಮ್ಮದರ್ಪಣದ ಮುಂದಿರಿಸಿದಾಗ 45 ಸೆಂ.ಮೀ. ಎತ್ತರದ ಪ್ರತಿಬಿಂಬ ಉಂಟಾದರೆ ದರ್ಪಣದ ವರ್ಧನೆ
- (1) - 3 ಪಟ್ಟು (2) $-\frac{1}{3}$ ಪಟ್ಟು
(3) + 3 ಪಟ್ಟು (4) $+\frac{1}{3}$ ಪಟ್ಟು
128. ದ್ವಿಸಂಗಮ ಮಸೂರವನ್ನು ಕಣ್ಣಿನ ಯಾವ ದೃಷ್ಟಿದೋಷ ಪರಿಹರಿಸಲು ಬಳಸುತ್ತಾರೆ ?
- (1) ಸಮೀಪ ದೃಷ್ಟಿ (2) ಹೈಪರ್‌ಮೆಟ್ರೋಪಿಯಾ
(3) ಪ್ರೆಸ್‌ಬಯೋಪಿಯಾ (4) ಆಸ್ಟಿಗ್ಮ್ಯಾಟಿಸಂ
129. 10% ನಿಯಮವನ್ನು ಪ್ರತಿಪಾದಿಸಿದ ವಿಜ್ಞಾನಿ
- (1) ಚಾರ್ಲ್ಸ್ ಡಾರ್ವಿನ್ (2) ಲಾಮಾರ್ಕ್
(3) ಲಿಂಡೇಮ್ಯಾನ್ (4) ಟಾನ್ಸ್ಲೇ
130. ಹುಲ್ಲು → ಎ → ಕಪ್ಪೆ → ಹಾವು
- ಈ ಹುಲ್ಲುಗಾವಲು ಆಹಾರ ಸರಪಳಿಯಲ್ಲಿ 'ಎ' ಸ್ಥಾನದಲ್ಲಿರುವುದು
- (1) ಶೋಳ (2) ಮಿಡತೆ (3) ಹದ್ದು (4) ಕುರಿ
131. ಅಮ್ಲ ಮಳೆಯ ಪಿ.ಹೆಚ್. ಮೌಲ್ಯ
- (1) 6.6 (2) 7.6
(3) 5.6 ಕ್ಕಿಂತ ಕಡಿಮೆ (4) 5.6 ಕ್ಕಿಂತ ಹೆಚ್ಚು
132. ಯಾವುದು ಅನ್ಯ-ನಲೆ ಜೀವಿ ಸಂರಕ್ಷಣೆಗೆ ಉದಾಹರಣೆ ಅಲ್ಲ ?
- (1) ಸಸ್ಯೋದ್ಯಾನ (2) ಜೀನ್ ಬ್ಯಾಂಕ್
(3) ವನ್ಯಜೀವಿ ಅಭಯಾರಣ್ಯಗಳು (4) ಪರಾಗರೇಣು ಬ್ಯಾಂಕ್
133. ಕಾರ್ಬೋಹೈಡ್ರೇಟ್‌ಗಳ ಪ್ರತಿ ಅಣುವಿನಲ್ಲಿರುವ ಹೈಡ್ರೋಜನ್ ಮತ್ತು ಆಕ್ಸಿಜನ್ ಅನುಪಾತ
- (1) 1 : 2 (2) 2 : 2 (3) 2 : 1 (4) 1 : 1
134. ಕೋವಿಡ್-19 ಸಾಂಕ್ರಾಮಿಕ ಪರಿಸ್ಥಿತಿಯು ಮೋಹನ್ ಅವರನ್ನು ಆಸ್ಪತ್ಯೋಪೋರೋಸಿಸ್‌ನಿಂದ ಬಾಧಿಸಿದೆ. ಅವನು ವೈದ್ಯರನ್ನು ಸಂಪರ್ಕಿಸಿದಾಗ ಪ್ರತಿದಿನ ಸೂರ್ಯನ ಬೆಳಕಿಗೆ ಮೈಯೊಡ್ಡಲು ಸಲಹೆ ನೀಡಿದರು. ಅವನು ಬಳಲುತ್ತಿರುವ ವಿಟಮಿನ್ ಕೊರತೆಯು
- (1) ವಿಟಮಿನ್-ಎ (2) ವಿಟಮಿನ್-ಬಿ (3) ವಿಟಮಿನ್-ಸಿ (4) ವಿಟಮಿನ್-ಡಿ
135. ಕರಾವಳಿ ಪ್ರದೇಶದ ಜನರು ಸಾಮಾನ್ಯವಾಗಿ ಗಳಗಂಡ ರೋಗದಿಂದ ಬಳಲುವುದಿಲ್ಲ. ಏಕೆಂದರೆ ಅವರು ಬಳಸುವ ಆಹಾರದಲ್ಲಿ ಈ ಖನಿಜ ಯಥೇಚ್ಛವಾಗಿರುವುದು
- (1) ಪೊಟ್ಯಾಸಿಯಂ (2) ಕ್ಯಾಲ್ಸಿಯಂ (3) ಅಯೋಡಿನ್ (4) ಫಾಸ್ಫರಸ್

136. ಮೂಳೆಯ ಬೆಳವಣಿಗೆಯ ಮೇಲೆ ಪರಿಣಾಮ ಬೀರುವ ಖನಿಜದ ಕೊರತೆ.
 (1) ಅಯೋಡಿನ್ (2) ಕ್ಯಾಲ್ಸಿಯಂ (3) ಫ್ಲೋರಿನ್ (4) ಸತು
137. ಕೆಳಗೆ ಕೊಟ್ಟಿರುವ ಪಟ್ಟಿಯಿಂದ ಜೀವಂತವಾಗಿರದ ಸಸ್ಯಕೋಶದ ರಚನೆಯನ್ನು ಗುರುತಿಸಿ.
 (1) ಬೀಜಕೇಂದ್ರ (2) ಮೈಟೋಕಾಂಡ್ರಿಯಾ
 (3) ಕೋಶದ್ರವ್ಯ (4) ಕೋಶಭಿತ್ತಿ
138. ಮಹೇಶನು ಸೂಕ್ಷ್ಮದರ್ಶಕದ ಅಡಿಯಲ್ಲಿ ನರಕೋಶವನ್ನು ಗಮನಿಸಿ ಚಿತ್ರವನ್ನು ಬಿಡಿಸಿದನು. ಚಿತ್ರ ರಚನೆಯಲ್ಲಿ ಕೋಶಕಾಯದ ಜೊತೆಯಲ್ಲಿ ತಪ್ಪಾಗಿ ಬಿಡಿಸಿರುವ ರಚನೆ.

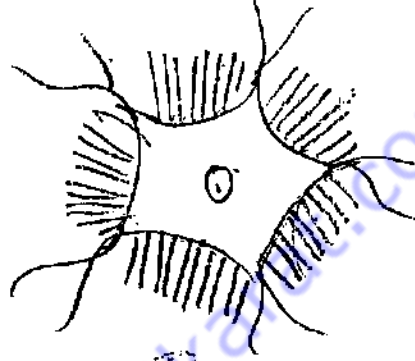

- (1) ಸಿಲಿಯಾ (2) ಡೆಂಡ್ರೈಟ್ಸ್ (3) ನ್ಯೂಕ್ಲಿಯಸ್ (4) ಕೋಶದ್ರವ್ಯ

139. ಈ ರೇಖಾಚಿತ್ರದಲ್ಲಿ ಕೊಟ್ಟಿರುವ ಅನುಲೇಪಕ ಅಂಗಾಂಶವು ಕಂಡುಬರುವ ಭಾಗ

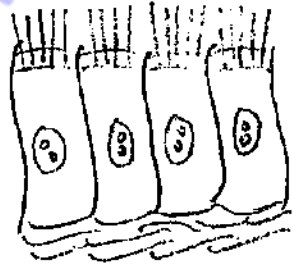

- (1) ಅನ್ನನಾಳ (2) ಸಣ್ಣ ಕರುಳು
 (3) ಮೂತ್ರಜನಕಾಂಗದ ನಳಿಕೆಗಳು (4) ಲಾಲಾರಸ ಗ್ರಂಥಿಗಳು

140. ಮೊದಲೇ ಅಸ್ತಿತ್ವದಲ್ಲಿರುವ ಕೋಶಗಳ ಕೋಶ ವಿಭಜನೆಯ ಮೂಲಕ ಹೊಸ ಕೋಶವು ಉದ್ಭವಿಸುತ್ತದೆ ಎಂದು ಸಲಹೆ ನೀಡಿದ ವಿಜ್ಞಾನಿ
 (1) ವಿರ್‌ಚಾ (2) ಶ್ವಾನ್
 (3) ರಾಬರ್ಟ್ ಹುಕ್ (4) ಶ್ಲೀಡನ್

141. ಹಸಿರು ಮನೆ ಪರಿಣಾಮಕ್ಕೆ ಕಾರಣವಾಗಿರುವ ಸೌರಕುಕ್ಕರಾಣ ಭಾಗ
(1) ಪೆಟ್ರೋಲಿಯಂಗಳಿಗೆ ಕಪ್ಪು ಬಣ್ಣದಿಂದ ಲೇಪನ
(2) ಕನ್ನಡಿ
(3) ಗಾಜಿನ ಮುಚ್ಚಳ
(4) ಸೌರ ಕುಕ್ಕರಾಣ ಹೊರ ಕವಚ
142. ಜೈವಿಕಅನಿಲ ಉತ್ಪಾದನೆಯಲ್ಲಿ ಉತ್ಪತ್ತಿಯಾದ ತ್ಯಾಜ್ಯದ ಉಪಯೋಗ
(1) ಇಂಧನ
(2) ಗೊಬ್ಬರ
(3) ಪಶು ಆಹಾರ
(4) ಜೈವಿಕಅನಿಲ ಉತ್ಪಾದನೆಯ ಮರುಬಳಕೆ
143. ಪೆಟ್ರೋಲಿಯಂಗಳನ್ನು ಮೊದಲು ಗುರುತಿಸಿದವರು
(1) ಎಂ. ಕೆಲ್ವಿನ್
(2) ಸ್ವಾಕ್ ಮತ್ತು ಹ್ಯಾಚ್
(3) ಡಾರ್ವಿನ್
(4) ಲಾಮಾರ್ಕ್
144. ಗಾಳಿಗೋಪುರದಲ್ಲಿ ಉತ್ಪತ್ತಿಯಾಗುವ ವಿದ್ಯುತ್
(1) ಮಳೆಗಾಲದಲ್ಲಿ ಹೆಚ್ಚು ಏಕೆಂದರೆ ಒದ್ದೆಯಾದ ಗಾಳಿಯು ಬ್ಲೆಡ್‌ಗಳನ್ನು ಹೊಡೆಯುವ ಗಾಳಿಯು ಹೆಚ್ಚಿನ ದ್ರವ್ಯರಾಶಿಯನ್ನು ಅರ್ಥೈಸುತ್ತದೆ
(2) ಗೋಪುರದ ಎತ್ತರವನ್ನು ಅವಲಂಬಿಸಿರುತ್ತದೆ
(3) ಗಾಳಿಯ ವೇಗವನ್ನು ಅವಲಂಬಿಸಿರುತ್ತದೆ
(4) ಗೋಪುರದ ಹತ್ತಿರ ಎತ್ತರದ ಮರಗಳನ್ನು ನೆಡುವುದರ ಮೂಲಕ ಹೆಚ್ಚಿಸಬಹುದು
145. ಮಕ್ಕಳ ಸಮಗ್ರ ಕಲಿಕೆಯಲ್ಲಿ ಪ್ರಾಥಮಿಕ ತರಗತಿಯ ಪರಿಸರ ಅಧ್ಯಯನ ಪಠ್ಯಕ್ರಮವು
(1) ಅಂತರ್ಗತ ಪಠ್ಯಕ್ರಮ
(2) ಸಮನ್ವಯ ಪಠ್ಯಕ್ರಮ
(3) ಥೆಮಾಟಿಕ್ ಪಠ್ಯಕ್ರಮ
(4) ಮೇಲಿನ ಎಲ್ಲವೂ
146. ಪ್ರಾಥಮಿಕ ಹಂತದ ಪರಿಸರ ವಿಜ್ಞಾನ ತರಗತಿಯಲ್ಲಿ "ಹೊರೆಯಿಲ್ಲದ ಕಲಿಕೆ" ಪ್ರತಿಪಾದಿಸುವುದು
(1) ಕಡಿಮೆ ಸಂಖ್ಯೆಯ ಬೋಧನಾ ಘಟಕ
(2) ಕಲಿಕಾ ಗ್ರಹಿಕೆಯಲ್ಲಿ ಕಡಿತೆಗೊಳಿಸುವುದು
(3) ಪಠ್ಯಕ್ರಮದ ಅರ್ಧಭಾಗವನ್ನು ಕಡಿತೆಗೊಳಿಸುವುದು
(4) ಪುಸ್ತಕ ಹೊರೆಯನ್ನು ಕಡಿಮೆ ಮಾಡುವುದು

147. ಈ ಕೆಳಗೆ ನೀಡಲಾದ ಪಟ್ಟಿಯಲ್ಲಿ A ಪಟ್ಟಿಯು ಪರಿಸರ ಅಧ್ಯಯನ ಬೋಧನಾ ವಿಧಾನಗಳನ್ನು, B ಪಟ್ಟಿಯು ಕೆಲವು ಪಠ್ಯ ವಿಷಯಾಂಶವನ್ನು ನೀಡಲಾಗಿದೆ.

A

B

- | | |
|-------------------------|------------------------------------|
| (i) ಕಲಿಕೆಗಾಗಿ ಭೇಟಿ | (a) ವಸ್ತುವಿನ ಸ್ಥಿತಿಗಳ ಗುಣಲಕ್ಷಣ |
| (ii) ಪ್ರಾಯೋಗಿಕ ವಿಧಾನ | (b) ಸರ್ಕಸ್-ಪ್ರಾಣಿಗಳ ಹಿಂಸಾ ಸ್ಥಳವೇ ? |
| (iii) ಗುಂಪು ಚರ್ಚಾ ವಿಧಾನ | (c) ಸ್ಥಳೀಯ ಐತಿಹಾಸಿಕ ಸ್ಥಳಗಳ ಅಧ್ಯಯನ |
| (iv) ಯೋಜನಾ ವಿಧಾನ | (d) ಪಕ್ಷಿಯ ಹೊರ ಲಕ್ಷಣಗಳು |
| (v) ವೀಕ್ಷಣಾ ವಿಧಾನ | (e) ಕಸದ ಸಂಸ್ಕರಣೆ ಮತ್ತು ವಿಲೇವಾರಿ |

A ಮತ್ತು B ಪಟ್ಟಿಗಳ ನಡುವಿನ ಅಂಶವನ್ನು ಸಂಬಂಧೀಕರಿಸಿದಾಗ

- (1) i - c, ii - a, iii - b, iv - e, v - d
- (2) i - a, ii - b, iii - c, iv - d, v - e
- (3) i - c, ii - d, iii - a, iv - b, v - e
- (4) i - e, ii - c, iii - b, iv - a, v - d

148. "ಪ್ರಕೃತಿಯು ಮಾನವನ ಅಗತ್ಯಕ್ಕೆ ಬೇಕಾದ ಎಲ್ಲವನ್ನು ಹೊಂದಿದೆ, ಆದರೆ ಮಾನವನ ದುರಾಸೆಗೆ ತಕ್ಕಂತೆ ಅಲ್ಲ" ಈ ಹೇಳಿಕೆಯು ಪ್ರತಿಪಾದಿಸುವ ಮೌಲ್ಯ

- (1) ಮಾನವ ಪರಿಸರವನ್ನು ಬಳಸಿ, ತನ್ನ ಅಗತ್ಯಕ್ಕೆ ಪೂರೈಸಿಕೊಳ್ಳಬಹುದು
- (2) ಮಾನವ ಪರಿಸರವನ್ನು ಸಂರಕ್ಷಿಸಿಕೊಳ್ಳಬೇಕು
- (3) ಮಾನವ ಪರಿಸರದ ಒಂದು ಭಾಗವಾಗಿರುವುದರಿಂದ ಅಗತ್ಯಕ್ಕೆ ತಕ್ಕಂತೆ ಬಳಸಬೇಕು
- (4) ಪರಿಸರವು ಮಾನವನಿಗೆ ಎಲ್ಲವನ್ನೂ ನೀಡಿದೆ. ಅದನ್ನು ನಾವು ಹುಡುಕಿ, ಹೊರಗೆಯಬೇಕು

149. ಪರಿಸರ ವಿಜ್ಞಾನ ಬೋಧನೆಯಲ್ಲಿ ಶಿಕ್ಷಕ ತನ್ನ ವಿದ್ಯಾರ್ಥಿಗಳಿಗೆ ಉತ್ತಮ ಕಲಿಕಾ ವಾತಾವರಣ ಒದಗಿಸಲು ಸಾಧ್ಯವಾಗುವುದು.

- (1) ಮಿಶ್ರ ಪಠ್ಯಕ್ರಮ ಕಾರ್ಯಾಚರಣೆ ತಂತ್ರಗಳಿಂದ
- (2) ಸೂಕ್ತ ಮೌಖಿಕ ಸಂವಹನಾ ತಂತ್ರದಿಂದ
- (3) ಉತ್ತಮ ಬೋಧನಾ ವಿಧಾನ ಬಳಸುವುದರಿಂದ
- (4) ಹಲವಾರು ಉದಾಹರಣೆ ನೀಡುವುದರಿಂದ

150. ಪ್ರಾಥಮಿಕ ಹಂತದ ಶಿಕ್ಷಣದಲ್ಲಿ ಪರಿಸರ ವಿಜ್ಞಾನವನ್ನು ಅಭ್ಯಸಿಸುವ ಉದ್ದೇಶ

- (1) ಪರಿಸರ ವಿಜ್ಞಾನ ಪಠ್ಯಕ್ರಮದಲ್ಲಿನ ಪರಿಕಲ್ಪನೆಗಳನ್ನು ಸುಲಭವಾಗಿ ಅರ್ಥಮಾಡಿಕೊಳ್ಳಬಹುದು
- (2) ವಿದ್ಯಾರ್ಥಿಗಳಲ್ಲಿ ತಮ್ಮ ಸುತ್ತಮುತ್ತಲಿನ ಪರಿಸರದ ಸಮಗ್ರ ಮತ್ತು ಸಂಯೋಜಿತ ದೃಷ್ಟಿಕೋನ ಬೆಳೆಸುವುದು
- (3) ಪರಿಸರದಲ್ಲಿನ ಅಂಶಗಳನ್ನು ಅರ್ಥೈಸುವಂತೆ
- (4) ತರಗತಿಯಲ್ಲಿ ಸಂವಾದಾತ್ಮಕ ವಾತಾವರಣವನ್ನು ರಚಿಸಲು

PART – V
ENVIRONMENTAL SCIENCE

121. A boy is moving on a circular path of radius 7 cm with uniform speed, he takes 10 secs. to complete one rotation, his displacement after 5 sec.
 (1) 7 cm (2) 14 cm (3) 22 cm (4) 44 cm
122. A stone of mass 2 kg is moving with uniform velocity of 10 m/sec., an iron ball of mass 1 kg is moving with a velocity of 40 m/sec. Which of the following statement is true ?
 (1) Iron ball is having more momentum
 (2) Stone is having more momentum
 (3) Both of them have same momentum
 (4) Both of them don't have any momentum
123. A ball is thrown vertically upwards, the acceleration due to gravity of it
 (1) increases as ball rises up
 (2) decreases as ball rises up
 (3) remains constant
 (4) initially increases and finally becomes zero
124. A force of 10 N acts on a body of mass 10 kg from East to West, another force of 5 N acts on the same body from West to East simultaneously then body move towards which direction with which acceleration ?
 (1) East, 50 m/sec² (2) West, 50 m/sec²
 (3) South, 50 m/sec² (4) North, 50 m/sec²
125. When a ray of light travels from air through glass slab, it changes its direction because
 (1) Air is gas, glass slab is solid
 (2) Temperature air is more than temperature of glass slab
 (3) Density of air is less than density of glass slab
 (4) Air is moving, glass slab is stationary
126. Unit of resistance is
 (1) Ohms (2) Volt (3) Ampere (4) Coulomb
127. An image of height 45 cm is formed when an object of height 15 cm is placed in front of a concave mirror, magnification of image is
 (1) – 3 times (2) $-\frac{1}{3}$ times (3) + 3 times (4) $+\frac{1}{3}$ times
128. Which eye defect is corrected by using bifocal lens ?
 (1) Myopia (2) Hypermetropia (3) Presbiopia (4) Astigmatism

129. Scientist stated 10% law
 (1) Charles Darwin (2) Lamarck
 (3) Lindeman (4) Tansley
130. Grass → A → Frog → Snake
 In this grassland food chain 'A' represents
 (1) Wolf (2) Grasshopper (3) Eagle (4) Sheep
131. pH value of acid rain
 (1) 6.6 (2) 7.6 (3) below 5.6 (4) above 5.6
132. Which is not an example for Ex-situ conservation ?
 (1) Botanical garden (2) Gene bank
 (3) Wild life Sanctuaries (4) Pollen bank
133. Ratio of hydrogen and oxygen in each molecule of carbohydrate is
 (1) 1 : 2 (2) 2 : 2 (3) 2 : 1 (4) 1 : 1
134. Covid-19 pandemic situation has affected Mohan from Osteoporosis. When he consulted a doctor, was advised to take sunbath everyday. The deficiency from which he is suffering from
 (1) Vitamin-A (2) Vitamin-B (3) Vitamin-C (4) Vitamin-D
135. Coastal region people usually do not suffer from goitre. Because this mineral is rich in their food.
 (1) Potassium (2) Calcium (3) Iodine (4) Phosphorous
136. The mineral deficiency that effects the bone development
 (1) Iodine (2) Calcium (3) Fluorine (4) Zinc
137. Identify the structure of the plant cell which is non-living from the given list.
 (1) Nucleus (2) Mitochondria (3) Cytoplasm (4) Cell wall
138. Mahesh observed nerve cell under the microscope and made the sketch. The mistake in his drawing is cyton with

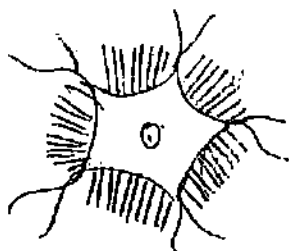

- (1) Cilia (2) Dendrites (3) Nucleus (4) Cytoplasm

139. The Epithelium shown in the given diagram is found in

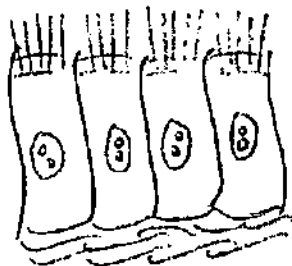

- (1) Oesophagus (2) Small intestine
 (3) Kidney tubules (4) Salivary glands
140. Who suggested that new cell arise through cell division of pre-existing cells ?
 (1) Virchow (2) Schwann (3) Robert Hook (4) Schleidn
141. Which part of the solar cooker is responsible for green house effect ?
 (1) Coating with black colour inside the box
 (2) Mirror
 (3) Glass sheet
 (4) Outer cover of the solar cooker
142. The use of waste generated in biogas production
 (1) Fuel (2) Manure
 (3) Food for live stock (4) Reused for generating biogas
143. Petroplants was recognised first by
 (1) M. Calvin (2) Slack and Hatch
 (3) Darwin (4) Lamarck
144. The power generated in a wind mill
 (1) Is more in rainy season since damp air would mean more air mass hitting the blades
 (2) Depends on the height of the tower
 (3) Depends on wind velocity
 (4) Can be increased by planting tall trees close to the tower
145. Environmental studies curriculum at lower classes may lead to holistic learning by children for
 (1) Integrated curriculum (2) Inclusive curriculum
 (3) Thematic curriculum (4) All the above

146. In the context of EVS in primary class "Learning without burden" represents

- (1) Less number of teaching units
- (2) Reduction in the comprehension of learning
- (3) Reduction to the half of curriculum
- (4) Less weight of school bag

147. List – A contains pedagogy and List – B contain topics related to EVS :

- | A | B |
|-------------------------|--------------------------------------|
| i. Visit for learning | a. Properties of matter |
| ii. Experimental method | b. Is circus is cruel to animals ? |
| iii. Group discussion | c. Local historical monumental study |
| iv. Project method | d. External features of Bird |
| v. Observation method | e. Disposal and segregation of waste |

The co-relation between them from the following is

- (1) i – c, ii – a, iii – b, iv – e, v – d
- (2) i – a, ii – b, iii – c, iv – d, v – e
- (3) i – c, ii – d, iii – a, iv – b, v – e
- (4) i – e, ii – c, iii – b, iv – a, v – d

148. Nature has everything for man's needs, but not for his greed. The value behind this statement is

- (1) Human can fulfil their needs by using environment
- (2) Human should protect environment
- (3) Human should not use environment according to his wish, since he is also a unit
- (4) Nature provide every thing for Human. We should search and extract from it

149. A teacher while teaching EVS can create good learning environment for his children by using

- (1) Mixed curriculum transaction strategy
- (2) Proper verbal communication strategy
- (3) Adaptation of prominent method
- (4) Providing more examples

150. The purpose of studying EVS at primary level

- (1) The concepts placed in EVS curriculum is very easy to understand
- (2) Developing holistic or integrated perspective of EVS in his surroundings among students
- (3) To make understand the factors in the environment
- (4) To create interactive environment in classroom

SPACE FOR ROUGH WORK

www.shikarat.com

5
1
5

5
1
5

5
1
5

SPACE FOR ROUGH WORK

www.shikarat.com

KM

ಪ್ರಶ್ನೆ ಪತ್ರಿಕೆ ಪುಸ್ತಿಕೆ - ಪತ್ರಿಕೆ - I
(ಕನ್ನಡ ಮಾಧ್ಯಮದ ಅಭ್ಯರ್ಥಿಗಳಿಗೆ)

ವಿಷಯಗಳು : ಭಾಷೆ : I, ಭಾಷೆ : II, ಬಾಲವಿಕಾಸ ಮತ್ತು ಪೆಡಗಾಗಿ, ಗಣಿತ, ಪರಿಸರ ಅಧ್ಯಯನ

ಗರಿಷ್ಠ ಅಂಕಗಳು : 150

09.30 A.M. to 12.00 P.M.

ಗರಿಷ್ಠ ಅವಧಿ : 2.30 ಗಂಟೆಗಳು

ಅಭ್ಯರ್ಥಿಗಳಿಗೆ ಸೂಚನೆಗಳು (ಪ್ರಶ್ನೆ ಪತ್ರಿಕೆಯಲ್ಲಿನ ಎಲ್ಲಾ ಸೂಚನೆಗಳನ್ನು ದಯವಿಟ್ಟು ಓದಿ)

ಪ್ರಮುಖ ಸೂಚನೆ : ಅಭ್ಯರ್ಥಿಗಳು ಕೆಳಕಂಡ ವಿವರಗಳನ್ನು ದೃಢೀಕರಿಸಿಕೊಳ್ಳುವುದು :

- ಪೂರ್ವ ಮುದ್ರಿತ O.M.R. ಹಾಳೆಗಳ ಮೇಲೆ ನಿಮ್ಮ ಹೆಸರು ಮತ್ತು ನೋಂದಣಿ ಸಂಖ್ಯೆ ಮುದ್ರಿಸಿರುವುದು.
- ಪೂರ್ವ ಮುದ್ರಿತವಾಗಿರುವ O.M.R. ಶೀಟ್ ಸಂಖ್ಯೆ ಹಾಗೂ ಪ್ರಶ್ನೆಪತ್ರಿಕೆ ಪುಸ್ತಿಕೆ ಸಂಖ್ಯೆ ಒಂದೇ ಆಗಿರುವುದು.
- ತಮಗೆ ಸಂಬಂಧಿಸಿದ O.M.R./ಪ್ರಶ್ನೆಪತ್ರಿಕೆ ಪುಸ್ತಿಕೆಯನ್ನು ಬಳಸಿದಲ್ಲಿ, ಅಂತಹ O.M.R. ಶೀಟ್‌ಗಳನ್ನು ಮೌಲ್ಯಮಾಪನಕ್ಕೆ ಒಳಪಡಿಸುವುದಿಲ್ಲ.

1. ವೊಹರು ಮಾಡಲಾದ/ಪ್ರಾಕ್ಟಿಸ್ ಕವರ್ ನಲ್ಲಿ ಇಟ್ಟಿರುವ ಪ್ರಶ್ನೆಪತ್ರಿಕೆ ಪುಸ್ತಿಕೆಯು 150 ಬಹುಆಯ್ಕೆಯ ಪ್ರಶ್ನೆಗಳನ್ನು ಮತ್ತು O.M.R. ಉತ್ತರ ಪತ್ರಿಕೆಯನ್ನು ಒಳಗೊಂಡಿದೆ. ಪ್ರಶ್ನೆಪತ್ರಿಕೆ ಪುಸ್ತಿಕೆಯು ಅಭ್ಯರ್ಥಿಯು ಆಯ್ಕೆ ಮಾಡಿಕೊಂಡಿರುವ ಪತ್ರಿಕೆ/ಮಾಧ್ಯಮಕ್ಕೆ ಸಂಬಂಧಿಸಿದಂತೆ ಎಂಬುದನ್ನು ದೃಢೀಕರಿಸಿಕೊಳ್ಳಬೇಕು.
2. ಪ್ರಶ್ನೆಗಳು ಕನ್ನಡ ಮತ್ತು ಅಂಗಮಾಧ್ಯಮದಲ್ಲಿ ಮುದ್ರಿತವಾಗಿವೆ. ಒಂದು ವೇಳೆ ಪ್ರಶ್ನೆಪತ್ರಿಕೆಯಲ್ಲಿ ವ್ಯತ್ಯಾಸ/ಸಂದೇಹವಿದ್ದಲ್ಲಿ ಅಂಗ ಮಾಧ್ಯಮದಲ್ಲಿರುವ ಪ್ರಶ್ನೆಗಳು ಅಂತಿಮವೆಂದು ಪರಿಗಣಿಸಲಾಗುವುದು.
3. ಈ ಪ್ರಶ್ನೆ ಪತ್ರಿಕೆಯು ಭಾಗ-I, ಭಾಗ-II, ಭಾಗ-III, ಭಾಗ-IV ಮತ್ತು ಭಾಗ-V ಎಂದು ಒಟ್ಟು 5 ಭಾಗಗಳನ್ನು ಹೊಂದಿದ್ದು, 150 ಬಹು ಆಯ್ಕೆ ಪ್ರಶ್ನೆಗಳನ್ನು ಹೊಂದಿರುತ್ತದೆ. ಪ್ರತಿ ಪ್ರಶ್ನೆಗೂ ಒಂದು ಅಂಕ ನಿಗದಿಪಡಿಸಿದೆ.

Parts	Subjects	Q. No.	Page No.
Part - I	Lang. - I (Kannada, English, Urdu, Tamil, Telugu, Marathi, Hindi, Sanskrit)	1 to 30	2 to 39
Part - II	Lang. - II (Kannada, English, Urdu, Tamil, Telugu, Marathi, Hindi, Sanskrit)	31 to 60	40 to 76
Part - III	Child Development and Pedagogy (Kannada) - III	61 to 90	77 to 81
Part - III	Child Development and Pedagogy (English) - III	61 to 90	82 to 85
Part - IV	Mathematics (Kannada) - IV	91 to 120	86 to 91
Part - IV	Mathematics (English) - IV	91 to 120	92 to 96
Part - V	Environmental Science (Kannada) - V	121 to 150	97 to 101
Part - V	Environmental Science (English) - V	121 to 150	102 to 105

4. ಭಾಗ-I : ರಲ್ಲಿ ಭಾಷೆ : I ವಿಷಯಕ್ಕೆ ಸಂಬಂಧಿಸಿದಂತೆ 30 ಪ್ರಶ್ನೆಗಳನ್ನು ಮತ್ತು ಭಾಗ-II ರಲ್ಲಿ ಭಾಷೆ : II ವಿಷಯಕ್ಕೆ ಸಂಬಂಧಿಸಿದಂತೆ 30 ಪ್ರಶ್ನೆಗಳನ್ನು ಹೊಂದಿರುತ್ತದೆ. ಈ ಪ್ರಶ್ನೆ ಪತ್ರಿಕೆ ಪುಸ್ತಿಕೆಯಲ್ಲಿ ಎಲ್ಲಾ ಭಾಷೆಗಳಿಗೂ ಸಂಬಂಧಿಸಿದಂತೆ ಪ್ರಶ್ನೆಗಳು ಇರುತ್ತವೆ. ಆದರೆ ಅಭ್ಯರ್ಥಿಗಳು ಆನ್‌ಲೈನ್ ಅರ್ಜಿಯಲ್ಲಿ ಆಯ್ಕೆ ಮಾಡಿಕೊಂಡಿರುವ ಭಾಷೆಗಳನ್ನು ಮಾತ್ರ ಆಯ್ಕೆ ಮಾಡಿಕೊಂಡು ಭಾಷೆ-I ಮತ್ತು ಭಾಷೆ-II ಕ್ಕೆ ಉತ್ತರಿಸುವುದು ಕಡ್ಡಾಯವಾಗಿರುತ್ತದೆ.
5. ಅಭ್ಯರ್ಥಿಗಳು ಭಾಗ-II ರಲ್ಲಿನ ಭಾಷೆ-II ಕ್ಕೆ ಸಂಬಂಧಿಸಿದ ಪ್ರಶ್ನೆಗಳನ್ನು ಉತ್ತರಿಸುವಾಗ ಭಾಗ-I ರ ಭಾಷೆ-I ನ್ನು ಹೊರತುಪಡಿಸಿ ಇತರ ಭಾಷೆಯನ್ನು ಆಯ್ಕೆ ಮಾಡಿಕೊಂಡು ಉತ್ತರಿಸಬೇಕು.
6. ಈ ಪ್ರಶ್ನೆಪತ್ರಿಕೆ ಪುಸ್ತಿಕೆಯಲ್ಲಿ ಭಾಗ-III, ಭಾಗ-IV, ಭಾಗ-V ಕ್ಕೆ ಸಂಬಂಧಿಸಿದಂತೆ ಕನ್ನಡ ಮತ್ತು ಅಂಗ ಮಾಧ್ಯಮದಲ್ಲಿ ಪ್ರಶ್ನೆಗಳನ್ನು ನೀಡಲಾಗಿದೆ. ಅಭ್ಯರ್ಥಿಗಳು ತಮ್ಮ ಆನ್‌ಲೈನ್ ಅರ್ಜಿಯಲ್ಲಿ ಆಯ್ಕೆ ಮಾಡಿಕೊಂಡಿರುವ ಮಾಧ್ಯಮದ ಪ್ರಶ್ನೆಗಳಿಗೆ ಮಾತ್ರ ಉತ್ತರಿಸಬೇಕು.
7. ಓ.ಎಂ.ಆರ್. ಉತ್ತರಪತ್ರಿಕೆಯಲ್ಲಿ ಪ್ರತಿ ಪ್ರಶ್ನೆಗೆ ಸರಿ ಹೊಂದುವ ಉತ್ತರವನ್ನು ಗುರುತಿಸಲು ನೀಡಲಾಗಿರುವ ನಾಲ್ಕು ವೃತ್ತಗಳ ಪೈಕಿ ಸರಿಯಾದ ವೃತ್ತವನ್ನು ನೀಡಿ/ಕಪ್ಪು ಶಾಯಿಯ ಬಾಲ್‌ಪಾಯಿಂಟ್ ಪೆನ್ ಮಾತ್ರ ಉಪಯೋಗಿಸಿ ಗುರುತು ಮಾಡುವುದು. ಉತ್ತರವನ್ನು ತುಂಬಿದ ಮೇಲೆ ಬದಲಿಸಲು ಪ್ರಯತ್ನಿಸಬೇಡಿ. ಹಾಗೆ ತಿದ್ದುಪಡಿ ಮಾಡಲಾದ ಉತ್ತರಗಳನ್ನು ಮೌಲ್ಯಮಾಪನಕ್ಕೆ ಪರಿಗಣಿಸಲಾಗುವುದಿಲ್ಲ.
8. ಓ.ಎಂ.ಆರ್. ಉತ್ತರಪತ್ರಿಕೆಯು ಕಾರ್ಬನ್ ರಹಿತ ಪ್ರತಿಯನ್ನು ಒಳಗೊಂಡಿರುತ್ತದೆ. ಪರೀಕ್ಷಾ ಅವಧಿ ಮುಗಿದ ನಂತರ, ಉತ್ತರಿಸಿದ ಮೂಲ ಓ.ಎಂ.ಆರ್. ಉತ್ತರಪತ್ರಿಕೆಯನ್ನು ಕೊಠಡಿ ಮೇಲ್ವಿಚಾರಕರಿಗೆ ಒಪ್ಪಿಸಬೇಕು. ಕಾರ್ಬನ್ ರಹಿತ ಪ್ರತಿಯನ್ನು ಅಭ್ಯರ್ಥಿಯು ಇಟ್ಟುಕೊಳ್ಳಬೇಕು.
9. ಪರೀಕ್ಷಾ ಕೊಠಡಿಯೊಳಗೆ ಕ್ಯಾಲ್ಕುಲೇಟರ್, ಮೊಬೈಲ್ ಹಾಗೂ ಇತರ ವಿದ್ಯುನ್ಮಾನ ಉಪಕರಣಗಳ ಬಳಕೆಯನ್ನು ನಿಷೇಧಿಸಿದೆ.
10. ಪರೀಕ್ಷಾ ಸಮಯದಲ್ಲಿ ಯಾವುದೇ ರೀತಿಯ ಪರೀಕ್ಷಾ ಅಪವಹಾರದಲ್ಲ ತೊಡಗಿಸಿಕೊಂಡಿರುವುದು ಕಂಡುಬಂದಲ್ಲಿ ಅಂತಹ ಅಭ್ಯರ್ಥಿಯ ಮೇಲೆ ಪರೀಕ್ಷಾ ಕಾನೂನು ರೀತ್ಯೆ ಕ್ರಮ ಜರುಗಿಸಲಾಗುವುದು.